



# BENZÍNOVÁ SEKAČKA NA TRÁVU

Originální návod – verze 12/2013

Model : TDTAC46T-BS625E



S50 M12 Y2013

Tato sekačka je dodávána BEZ OLEJE A BENZÍNU v motoru

# BENZÍNOVÁ SEKAČKA

## VAROVÁNÍ



Pro Vaši vlastní bezpečnost si prosím přečtete tento návod předtím, než začnete pracovat s Vaším novým zařízením. Nedodržení pokynů může mít za následek vážné zranění. Strávejte pár chvil, aby jste se seznámili s vaší sekačkou.

## SYMBOLY NA ZAŘÍZENÍ



Přečtete si návod k obsluze.



Držte kolemjdoucí dál od Vašeho pracovního prostoru.



Věnujte více pozornosti rukám a nohám při obsluze, aby se zabránilo zranění.



Toxické výpary: Nepracujte uvnitř domu.



Palivo je hořlavé, držte jej dál od zápalných látek. Nepřidávejte palivo pokud je zařízení v provozu.



Při sekání nošte ochranný oděv, brýle a špunty do uší.

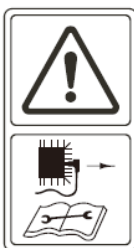

V případě opravy vyjměte zapalovací svíčku a pak postupujte dle tohoto návodu k použití.



Výstraha : Motor je horký





Uvolněte spínač rukojeti pro zastavení motoru.





Nepracujte v dešti a nenechávejte sekačku venku na dešti.

	<p>V souladu se základními platnými bezpečnostními normami Evropských směrnic</p>
---	---

	<p>Všechny matice a šrouby musí být pravidelně kontrolovány, aby se ověřilo, že jsou dobře utaženy.</p> <p><b>VAROVÁNÍ!</b> Během servisu a údržby řezacího zařízení vždy používejte silné rukavice.</p> <p>Nože jsou velmi ostré a velmi snadno se můžete říznout.</p>
---	---

	<p>Nesekejte trávu na příliš strmých svazích.</p>
---	---

	<p>Tento výrobek je v souladu s příslušnými směrnicemi ES.</p>
---	--

	<p>Vysoká rychlost</p> <p>Nízká rychlost</p>
---	--

<p>Funkce 3 v 1</p> <p>Zadní vypuzení s nebo bez krabice a mulčování</p>

<p>Rozměr řezu sekačky</p>



Pro rotačné sekačky při sekání ve sklonu nikdy nesekejte zhora dolů, nebo opačně.

Nikdy nesekejte pokud se v blízkosti pracovního prostoru nacházejí osoby, děti, nebo zvířata.

Buďte velice opatrní při pohybu vzad, nebo když táhnete sekačku směrem k sobě.

**POZOR!** Létající objekty.

Dávejte pozor na objekty, které mohou být vymrštěny ze zřízení. Všechny přítomné osoby pošlete pryč.

Nepokládejte ruce, nebo nohy blízko pohyblivé části nebo pod ní.

Vypněte motor a odpojte zapalovací svíčku, pokud se sekačkou nepracujete.

## GENERAL SAFETY RULES

	<p><b>VAROVÁNÍ</b></p> <p>Při používání benzínových nástrojů, je třeba vždy dodržovat základní bezpečnostní opatření, včetně následujících, aby se snížilo riziko vážného zranění a / nebo poškození přístroje.</p> <p>Přečtěte si všechny tyto pokyny před obsluhou tohoto výrobku a uschovejte tyto pokyny pro budoucí použití.</p>
---	---

	<p style="text-align: center;"><b>WARNING</b></p> <p style="text-align: center;">Tento přístroj produkuje elektromagnetické pole během provozu</p> <p style="text-align: center;">Za určitých okolností může toto pole narušovat aktivné nebo pasivné lékařské implantáty. Chcete-li snížit riziko vážného nebo smrtelného úrazu, doporučujeme osobám s lékařskými implantáty konzultovat se svým lékařem a výrobcem implantátu použití tohoto stroje.</p>
---	--

### Trénink

- Pozorně si přečtěte pokyny. Seznamte se s ovládním a správným používáním zařízení.
- Nikdy nedovolte, aby děti nebo lidé neobeznámeni s tímto návodem k použití ovládali sekačky. Místní předpisy mohou omezit věk obsluhy.
- Nepoužívejte stroj za přítomnosti osob, zvláště dětí, nebo zvířat v jeho blízkosti.
- Mějte na paměti, že obsluha nebo uživatel je zodpovědný za nehody nebo nebezpečí týkající se dalších lidí a jejich majetku.

### Příprava

- Při sekání vždy noste pevnou obuv a dlouhé kalhoty. Neprovozujte zařízení pokud jste bosí nebo v otevřených sandálech.
- Důkladně zkontrolujte oblast, kde bude zařízení použito, a odstraňte všechny předměty, které mohou být strojem vymrštěny.
- **VAROVÁNÍ:** Palivo je extrémně hořlavé!
  - skladujte palivo v kontejnerech (kanistrech) přímo pro uskladnění paliva určených;
  - Tankujte pouze venku a při tankování nekuřte;
  - palivo přidávejte před startem motoru. Nikdy nesundávejte víko palivové nádrže, nebo nedoplňujte palivo pokud motor běží, nebo pokud je motor horký;
  - pokud se rozlil benzín, nepokoušejte se nastartovat motor, ale přesuňte stroj pryč z oblasti rozlité , zabráníte tak vzniku požáru, dokud se benzinové výpary nerozptýlí;
  - zašroubujte všechny víka palivových nádrží a kontejnerů (kanistrů) bezpečně.

- Vyměňte vadné tlumiče.
- Před použitím vždy vizuálně zkontrolujte nože, šrouby nožů, řezací ústrojí, zda nejsou opotřebované nebo poškozené. Vyměňte opotřebované nebo poškozené nože, šrouby, ... aby bylo zachováno vyvážení.

### Provoz

- Nestartuje a neprovozujte motor v uzavřeném prostoru, kde se nebezpečné výpary oxidu uhelnatého může shromažďovat.
- Pracujte pouze za denního světla nebo při dobrém umělém osvětlení.
- Vyhněte se provozu zařízení v mokré trávě, pokud je to možné.
- Vždy dbejte na bezpečnost při postavení na svazích.
- Při práci se pohybujte chůzí, nikdy neběhejte.
- U kolových točivých strojů, sekejte v příčném směru svahu, nikdy nahoru a dolů.
- Buďte velmi opatrní při změně směru na svazích.
- Nesekejte na příliš strmých svazích.
- Při couvání nebo tahání sekačky směrem k sobě buďte mimořádně opatrní.
- Vždy zastavte nože v případě, že sekačku je třeba naklonit při přesunu přes cestu, nebo jiných než travních površích, při přepravě sekačky do a z prostoru sekání.
- Nikdy nepoužívejte sekačku s vadnými kryty, nebo bez bezpečnostních zařízení, například deflektory / nebo lapače trávy .
- Neměňte nastavení regulátoru motoru nebo nepřečerpávejte motor.
- Uvolněte všechny nože, a spojku před nastartováním motoru.
- Nastartujte motor opatrně podle pokynů a držte nohy v dostatečné vzdálenosti od ostří (y).
- Nenaklánějte sekačku při startování motoru.
- Nespouštějte motor, když stojíte naproti výsypky.
- Nedávejte ruce nebo nohy do blízkosti rotujících částí nebo pod ní.
- Nepřibližujte se k vypouštěcímu otvoru .

- Nikdy nezvedejte ani nepřenášejte sekačku na trávu, zatímco motor běží.
- Vypněte motor a odpojte kabel zapalovací svíčky, ujistěte se, že všechny pohyblivé díly přišli do úplného zastavení a, pokud je vybavena klíčem vyjměte klíč:
  - Před odstraňováním ucpaní nebo vyčištění kanálu;
  - Před kontrolou, čištěním nebo prací na sekačce;
  - Po nárazu na cizí předmět. Zkontrolujte sekačku kvůli poškození a proveďte opravy před opětovným použitím sekačky;
  - Pokud sekačka začne nezvykle vibrovat (zjistíte okamžitě).
- Vypněte motor a odpojte kabel zapalovací svíčky, ujistěte se, že všechny pohyblivé díly přišli do úplného zastavení a, pokud je klíčem vybavena vyjměte klíč:
  - Pokud ponecháte sekačku bez dozoru při zastavení práce;
  - Před doplňováním paliva.
- Snižte nastavení plynu při vypnutí motoru a pokud je motor vybaven uzavíracím ventilem, vypněte přívod paliva v závěru sekání.
- Používejte pouze sekačku pro účel, pro který je určena - pro sekání a sběr trávy. Jakékoliv jiné použití může být nebezpečné a způsobit poškození stroje.

#### Údržba a skladování

- Udržujte všechny matice, šrouby a šrouby utažené, aby zařízení bylo v bezpečném provozním stavu.
- Nikdy neskladujte zařízení s palivem v nádrži uvnitř budovy, kde mohou výpary přijít do styku s otevřeným ohněm anebo jiskrou.
- Nechte motor vychladnout před uskladněním.
- Chcete-li snížit riziko požáru, udržujte motor, tlumič, přihrádky na baterie a úložný prostor benzínu bez trávy, listí, nebo nadměrné mastnoty.
- Překontrolujte sběrný koš kvůli opotřebení nebo poškození.

- Vyměňte opotřebené nebo poškozené díly kvůli bezpečnosti.
- Pokud je třeba palivovou nádrž vypustit, mělo by to být provedeno ve venkovním prostředí.

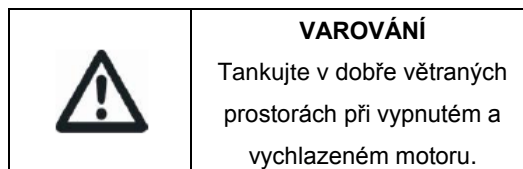
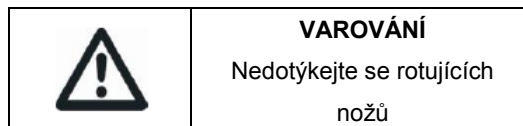

## Baterie

### Používejte pouze originální nabíječku

**Síťové napětí musí být stejné jako provozní napětí nabíječky.**

**Nabíjení pomocí nabíječky, jejíž elektrické vlastnosti jsou odlišné od doporučené nabíječky může vést k poškození baterie.**

**Vyhňte se všem rychlonabíječkám nebo přebíjení, které by mohly zkrátit životnost baterie.**

### Varování!

#### U nabíječů pro olověné baterie

- Nabíjejte startovací baterii v suché, dobře větrané místnosti.
- Nestartujte sekačku během procesu nabíjení.



Nepokoušejte se nabíječkou nabíjet baterii, která není olověná.

Nikdy se nepokoušejte nabíjet poškozené baterie nebo zamrzlé baterie, nebo nedobíjecí baterie.

#### Nabíječka

- Chraňte nabíječku před deštěm a vlhkostí. Průnik vody do nabíječky zvyšuje riziko úrazu elektrickým proudem.

- Nabíjejte pouze pomocí nabíječky předepsané výrobcem. Nabíječka je přizpůsobena k typu baterie, její použití s jinou baterií může vést k nebezpečí požáru.
- Nepoužívejte k nabíjení jiných typů baterií. Nabíječka je vyhrazena pro nabíjení našich baterií v uvedeném rozsahu napětí. Pokud je použita jinak hrozí nebezpečí požáru a výbuchu.
- Udržujte nabíječku v čistotě. Kontaminace může vést k úrazu elektrickým proudem.
- Před každým použitím zkontrolujte nabíječku, kabel a zástrčku. Nabíječku používejte pouze tehdy, když nevykazuje žádné vady. Nabíječku baterií neotvírejte sami a může jí opravovat pouze kvalifikovaná osoba, která používají originální náhradní díly. Poškozené nabíječky, kabely a zástrčky zvyšují riziko úrazu elektrickým proudem.
- Nepoužívejte nabíječku na snadno hořlavém povrchu (např. papír, textil, apod.), nebo prostředí s nebezpečím výbuchu. Je zde nebezpečí požáru v důsledku zahřívání nabíječky baterií při nabíjení.
- Je-li baterie použita nesprávně kapalina by mohla unikat z baterie, vyhněte se kontaktu s touto kapalinou. V případě náhodného kontaktu, důkladně vypláchněte místo kontaktu vodou. Pokud se kapalina dostane do kontaktu s očima, je nutno vyhledat lékaře. Unikající kapalina z akumulátoru může způsobit podráždění pokožky nebo popáleniny.
- Neotvírejte baterii sami. Existuje riziko zkratu.
- Chraňte akumulátor před horkem, například před přímým slunečním zářením nebo ohněm. Existuje nebezpečí výbuchu.
- Nezkratujte baterii. Je zde nebezpečí výbuchu.
- V případě poškození nebo nesprávného použití baterie, páry mohou být emitovány. Pokud jste ovlivněni těmito parami nechte vyvětrat a je nutno vyhledat lékaře. Páry mohou dráždit dýchací cesty.

	<b>Nespalujte nabíječku baterie</b>
	<b>Nevystavujte nabíječku a akumulátor vlhkosti.</b>
 <b>Pb</b>	<b>Olověné akumulátory</b>

#### **Piktogramy na nabíječce**

Nabíječka obsahuje následující piktogramy:

	<b>Zařízení Třídy II - Dvojitá izolace - není třeba zástrčku s ochranným kolíkem.</b>
	<b>Použití nabíječky pouze v interiéru</b>
	<b>Vnitřní bezpečnostní transformátor.</b>
	<b>Ochranný vypínač.</b>
	<b>Tento produkt je v souladu s platnými směrnici CE.</b>

**UPOZORNĚNÍ:** Přečtěte si a dodržujte všechna pravidla a bezpečnostní pokyny před použitím tohoto zařízení

**Děkujeme, že jste si vybrali naši benzínovou sekačku na trávu.**

Chcete-li zajistit, že dosáhnete nejlepší výsledky Vaší benzínové sekačky prosím přečtěte si před použitím všechny bezpečnostní a provozní instrukce v tomto návodu pečlivě.

### **OBSAH NÁVODU**

<b>1.Specifikace Produktu.....</b>	<b>8</b>
<b>2.Bezpečnostní rady.....</b>	<b>9</b>
<b>3.Montáž.....</b>	<b>9</b>
<b>4.Před spuštěním .....</b>	<b>13</b>
<b>5.Provoz.....</b>	<b>14</b>
<b>6. Údržba .....</b>	<b>18</b>
<b>7.Skladování.....</b>	<b>26</b>
<b>8.Opatření pro životní prostředí.....</b>	<b>26</b>
<b>9.Technická data .....</b>	<b>27</b>
<b>10.Záruční list .....</b>	<b>29</b>
<b>Prohlášení o shodě .....</b>	<b>30</b>

## 1. Specifikace produktu

<b>Benzínový motor</b>	2.45kW
<b>Rychlost motoru</b>	2900rpm
<b>Řezná šířka</b>	457mm
<b>Nastavitelná výška řezu</b>	25-75mm
<b>Kapacita sběracího koše</b>	65L
<b>Kovová paluba</b>	ocel
<b>Garantovaná hladina akustického výkonu</b>	96dB(A)

**ELEKTRICKÝ  
START**





## 2. Bezpečnostní rady

Vaše bezpečnost, jako i bezpečnost ostatních je velmi důležitá. Poskytli jsme důležité bezpečnostní sdělení v této příručce přímo na sekačce. Tyto informace vás upozorní na potenciální nebezpečí, že vás nebo ostatní by mohla zranit. Prosím přečtěte si tyto zprávy pečlivě.

Samozřejmě, že to není praktické ani možné vás varovat o všech rizicích spojených s jeho provozování či údržbou sekačky. Musíte použít svůj vlastní dobrý úsudek.

## 3. Montáž

### Rozbalení

- Odstraňte všechny obalový materiál.
- Odstraňte zbývající obaly a přepravní pojistky (pokud existují).
- Zkontrolujte úplnost obsahu balení.
- Zkontrolujte, zda přístroj, napájecí kabel, napájecí zástrčku a veškeré příslušenství kvůli dopravním škodám.
- Uchovejte obalový materiál tak dlouho, jak je to možné, pokud možno až do konce záruční doby. Následně ho zlikvidujte je v místním středisku pro nakládání s odpady .



**VAROVÁNÍ: Balicí materiály nejsou hračky! Děti se nesmějí hrát s plastovými sáčky! Nebezpečí udušení!**

### Nastavení rukojeti a Výškové nastavení

Otevřete rukojeť a zašroubujte díly rukojeti se čtyřmi šrouby a skrutky. Nasadte rukojeť startéru na pravou rukojeť a upevněte kabel s plastovým límcem.

Přiveďte lano páky navíjecího startéru na podporné vodící lano.

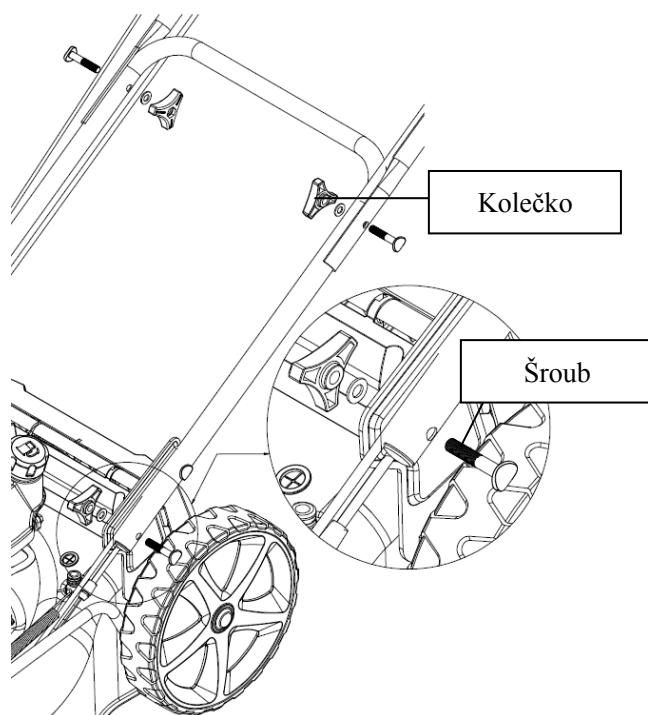

Pokud chcete seřídít výšku rukojeti můžete zvolit „L“ nebo „H“ dvě díry v pravolevé konzoly k upevnění rukojeti šrouby a skrutky.

„H“ díra je vyšší pozice rukojeti a „L“ díra je nižší pozice rukojeti.

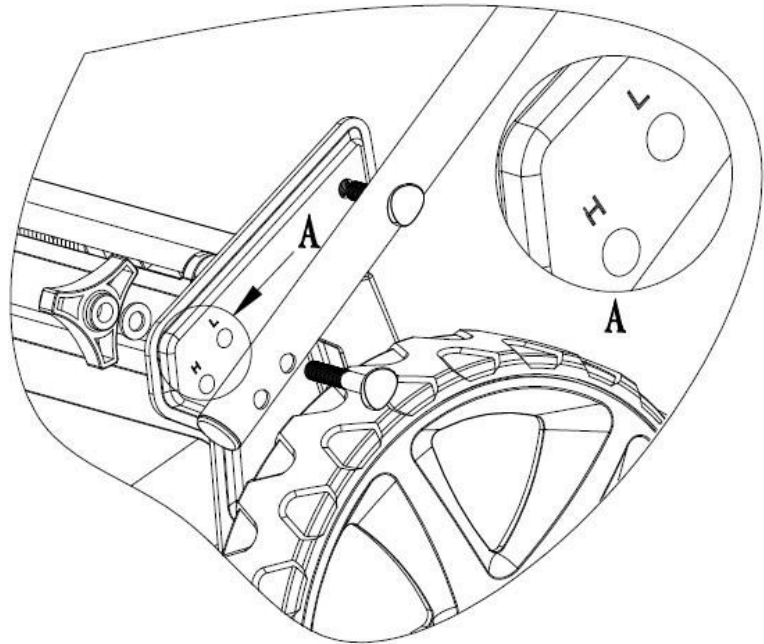

### **Nastavení brzdového kabelu**

Vložte brzdový kabel do otvoru brzdové páky. (viz šipka)

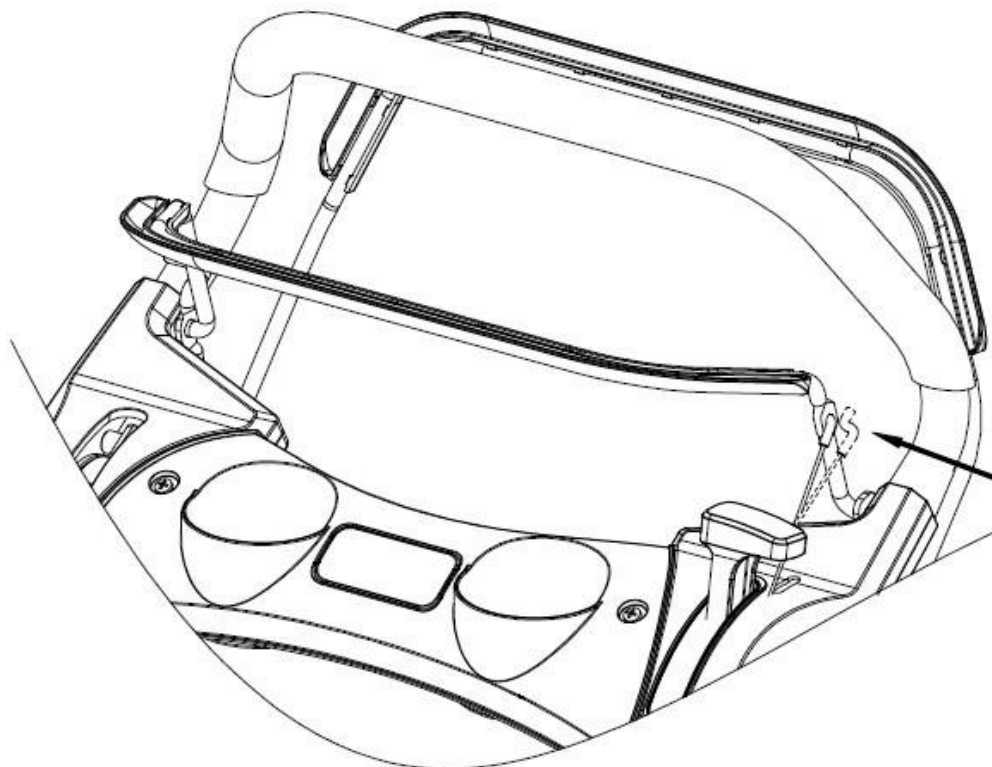

### **Nastavení panelu**

Vyjměte panel a dva šrouby ze sáčku v kartonu, a upevněte panel pomocí šroubů.

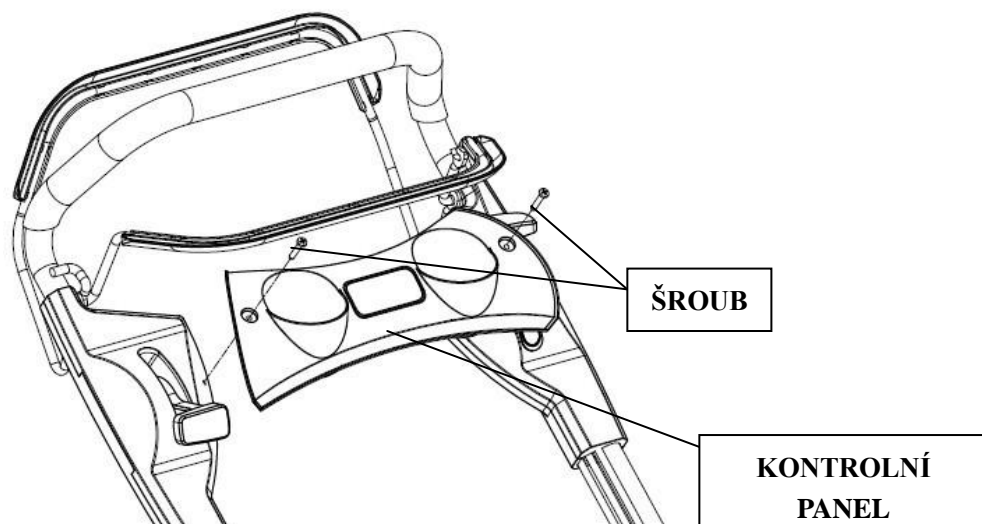

### Montáž zásobníku trávy

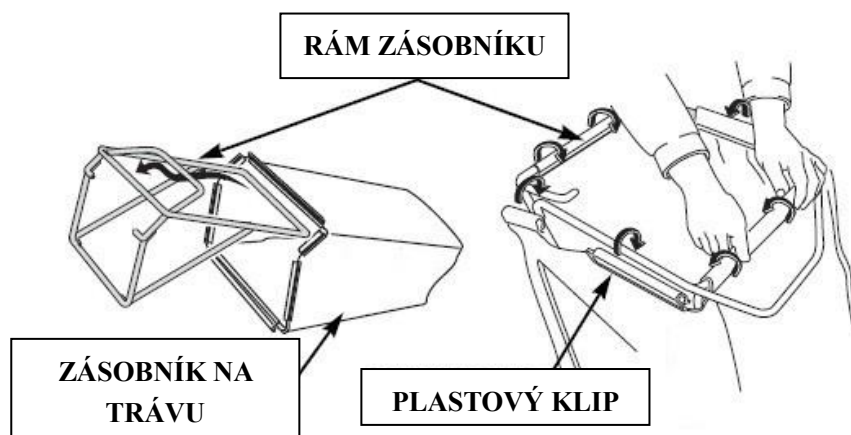

- Zvedněte kapotu zadního výhozu, vyjměte mulčovací příslušenství a vložte travní pytel na místo.

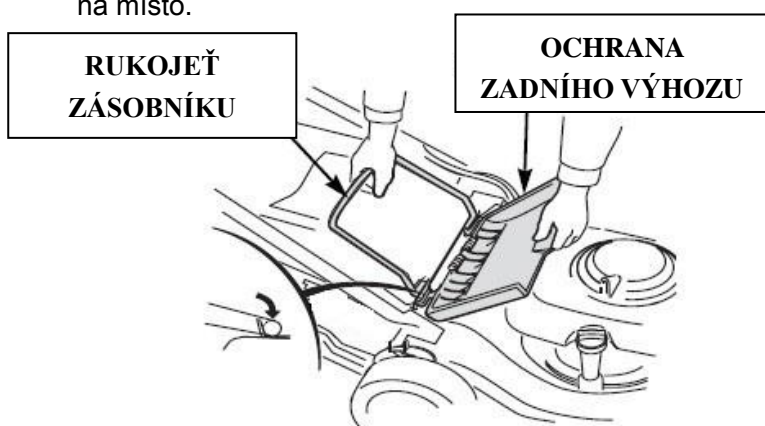

### Mulčovací zátka

Mulčovací zátka pomáhá křivce vnitřní strany sekacího agregátu k efektivnějšímu mulčování. Nainstalujte a vyjměte mulčovací zátku zvednutím zadního krytu, jak je znázorněno. Mulčovací zástrčku je možné zapojit jen jedním způsobem. Při použití travního pytlů odstraňte mulčovací zátku.

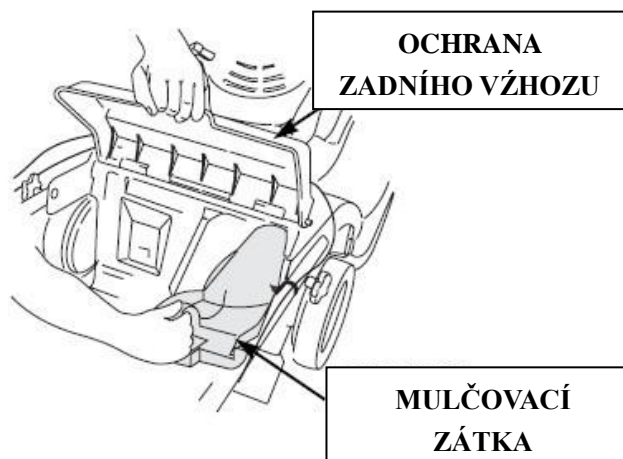

### Stojky ochrany zadního výhozu

Veďte si dvě podpěry ze sáčku v kartonu a zvedněte zadní kryt, nainstalujte dvě podpěry, které budou držet zadní kryt, trávu tak odstraníte efektivněji.

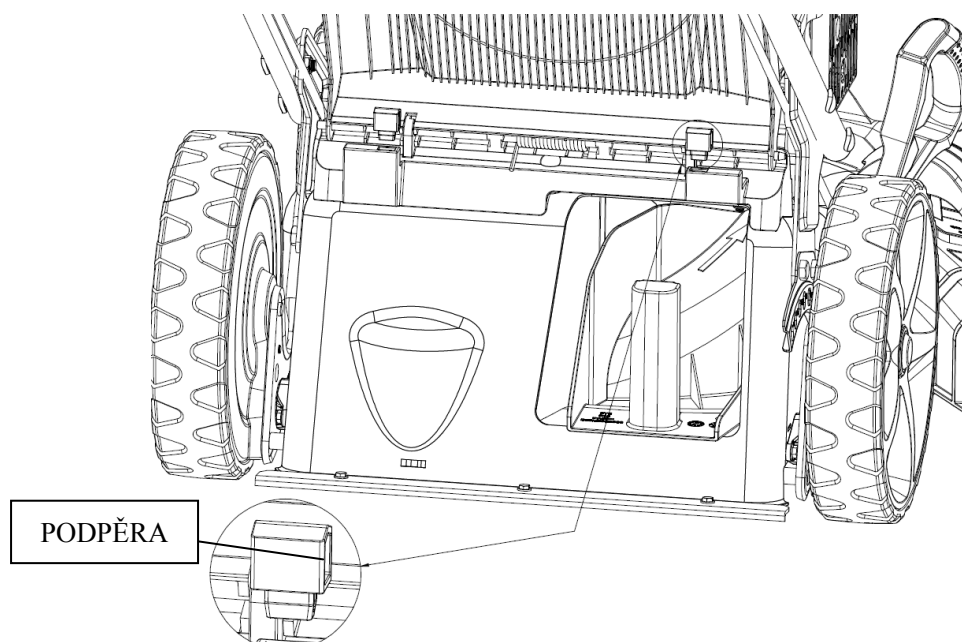

### Nabíjení baterie

Před použitím sekačky nabijte baterii. Před použitím elektrického startéru, musí být baterie nabíjena po dobu alespoň 5 hodin. Umístěte nabíječku do otvoru v baterii a připojte nabíječku do elektrické sítě.

Baterie 12V, 5Ah.  
Nabíječka 12V, 1A

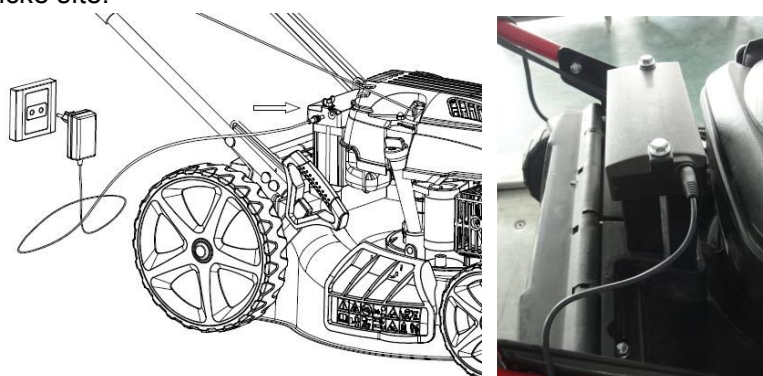

## 4. Před spuštěním

### Motorový olej

Sekačka je dodávána bez oleje a benzínu v motoru.

Všechny motory jsou seřizeny v továrně před balením. Většina oleje se odstraní před odesláním, ale někdy olej zůstává v motoru. Množství oleje, který zůstane v motoru se liší. Přidejte tolik oleje, aby byla hladina oleje mezi horní a dolní mezní značkou na měrce, jak je znázorněno. Nepřeplňujte motor olejem.

Kapacita nádrže: 0.6L  
SAE 10W-30

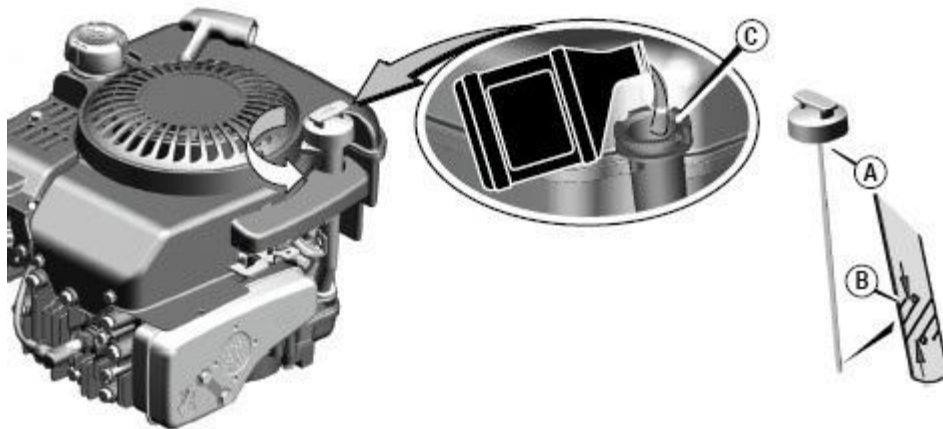

### PALIVO

**POZNÁMKA:** Motor je dodáván bez paliva, dotankujte 1 liter paliva před nastartováním motoru.

- Odstraňte víčko nádrže
- Přidejte palivo do spodní části mezní hladiny paliva v hrdle palivové nádrže. Nepřeplňujte. Setřete rozlité palivo před nastartováním motoru.
- Znovu zašroubujte víčko nádrže

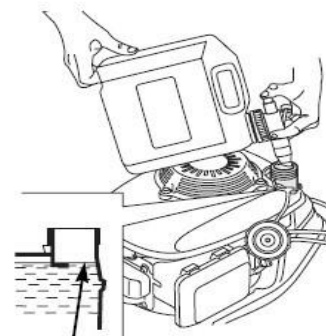

Maximální hladina paliva

Kapacita nádrže: 1 L  
Typ paliva : 95 nebo 98 okt.

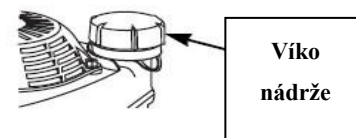

### **VAROVÁNÍ**

Benzín je extrémně hořlavý a benzínové páry mohou explodovat a způsobit vážné zranění nebo smrt. Při manipulaci s benzínem postupujte velmi opatrně. Uchovávejte mimo dosah dětí.

Tankujte pouze v dobře větraných prostorách a při vypnutém motoru. Nekuřte a nepoužívejte oheň nebo svíčky v prostoru kde se doplňuje palivo, nebo kde je palivo uskladněno. Předcházejte kontaktu paliva s pokožkou, nebo nadechování výparů.

Po dotankování bezpečně utáhněte víko palivové nádrže. Pokud se Vám povedlo rozlít palivo, ujistěte se že prostor je čistý, před nastartováním motoru.

## Nastavení výšky řezu

Zkontrolujte nastavení výšky řezu, a proveďte některé nezbytné nastavení

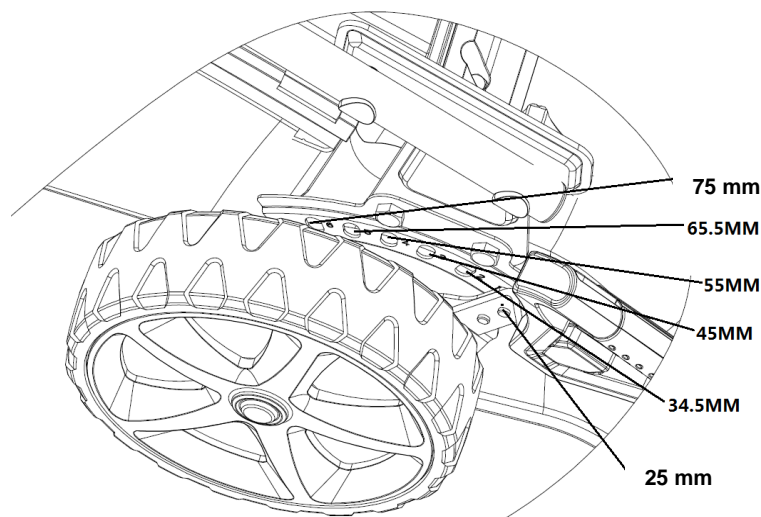

**VAROVÁNÍ**

**Ostrí může způsobit zranění. Zastavte motor před nastavováním výšky řezu.**

## 5. Provoz

### Startování motoru

- Sytič

Ve studeném stavu je nutné stisknout tlačítko primeru na vzduchovém filtru před zatažením za startovací rukojeť.

### Sytič použijte pouze za studeného startu

Teplota	Stisknutí sytiče
<0°C	3~4
0°C~10°C	2~3
10°C~20°C	1~2
>20°C	1

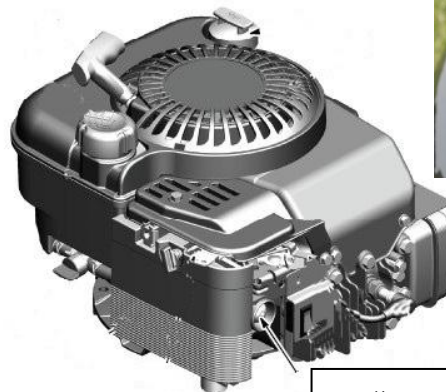

Tlačítko sytiče

Také by jste měli dát více paliva pro kombinaci se vzduchem pro snadné spuštění. Když stisknete tlačítko sytiče, bude pumpovat palivo přímo z karburátoru do spalovny.

- Zatáhněte zpátky páku brzdy a podržte ji oproti rukojeti.



- Uvolněte páčku spojky. Tím se zabrání sekačce v pohybu vpřed při ovládní startéru.



- Zlehka stlačte startovací tlačítko, motor se nastartuje.

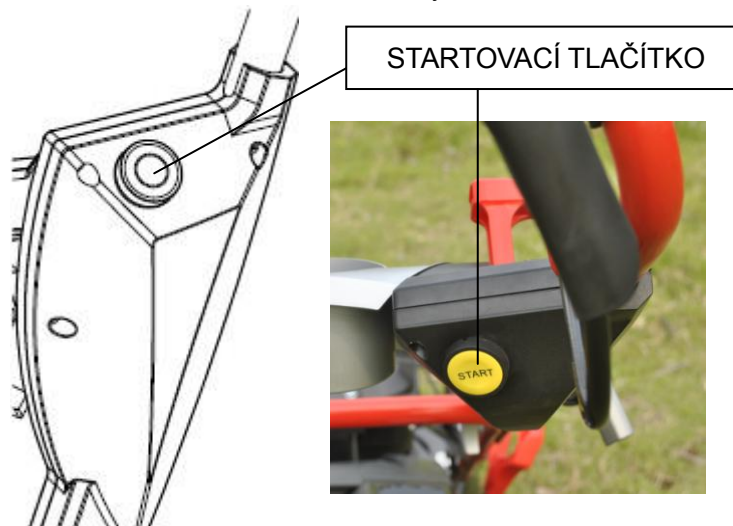

## Operace - Ovládání sekání

Čepel je v provozu, jakmile se spustil motor. Když zařízení pracuje držte bezpečnostní rukojeť v pracovní poloze. Motor se zastaví, jakmile uvolníte ovládací panel motoru. Uvolněte páku pro zastavení motoru kdykoliv budete potřebovat ukončit práci, a opusit tak sekačku.

### ● Páka Spojky

Zatlačte páčku spojky dopředu a držte ji proti řídkám k pohonu sekačky dopředu.

Uvolněte páčku spojky k zastavení sekačky v pohybu vpřed.

Před nastartováním motoru páčku spojky vždy uvolněte. Je-li spojka zapojena do procesu sekání, bude sekačka vykonávat pohyb vpřed.

Ovládejte páčku spojky rychlým a kompletním pohybem, aby byla spojka buď řádně zatažena, nebo zcela uvolněna. Uchopte páčku spojky proti řídkám během sečení. To pomůže prodloužit životnost spojkového mechanismu.

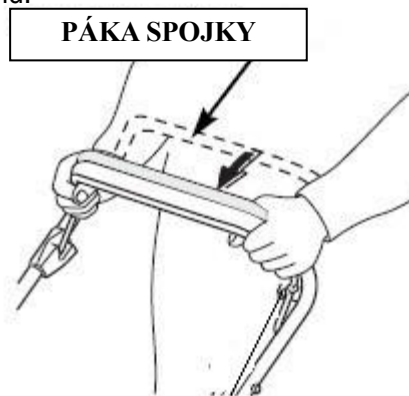

### ● Plynová páka

Pro nejkvalitnější řez, vždy sekejte s pákou plynu na pozici „FAST“. Když se nůž otáčí na přednastavené rychlosti, vytváří silnou akci ventilátoru, který zvedne a řeže trávu efektivněji.

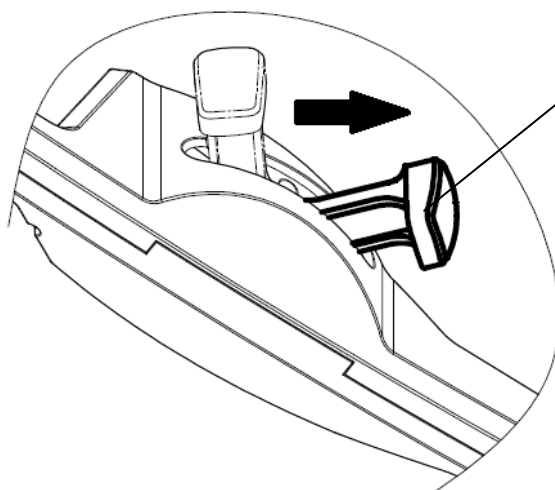

## Zastavení motoru

- Přesuňte plynovou páku do pozice “POMALU” «Min»



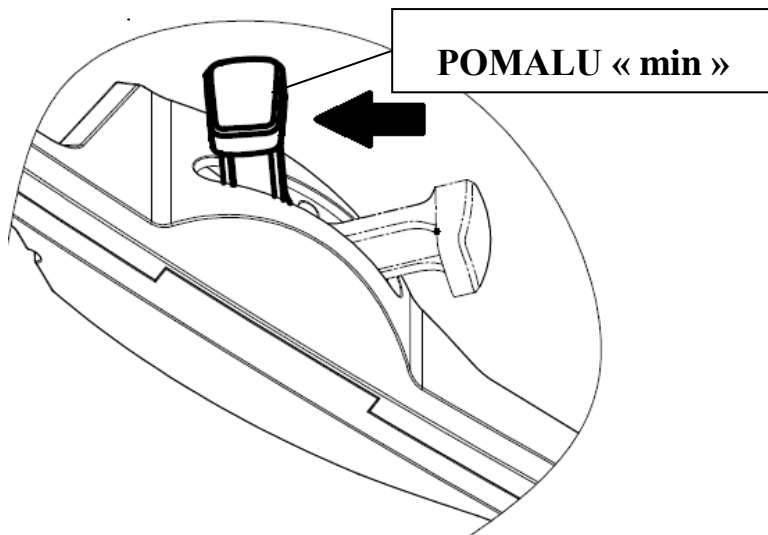

- Uvolněte páku spojky.

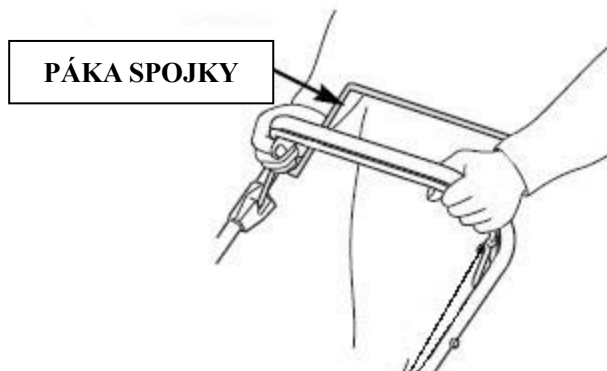

- Uvolněte páku brzdy.

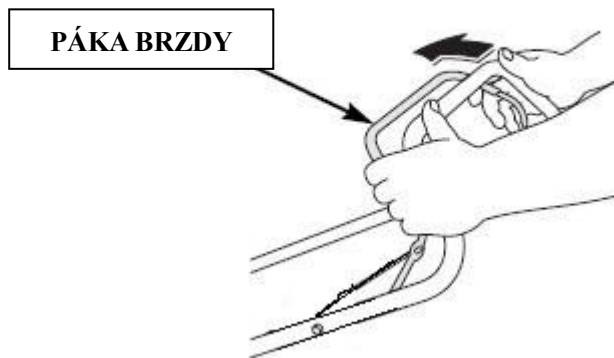

**⚠ VAROVÁNÍ**

Nůž se bude otáčet ještě chvíli po vypnutí motoru, buďte opatrní.  
Odpojte zapalovací svíčku pokud sekačku necháváte bez dozoru.



## 6. Údržba

### **DŮLEŽITÉ** Pravidelná a pečlivá údržba je nezbytná pro udržení úrovně bezpečnosti a původního výkonu stroje beze změny v čase.

- Udržujte všechny matice, šrouby a skrutky utažené, aby zařízení bylo v bezpečném provozním stavu. Pravidelná údržba je zásadní pro bezpečnost a výkon.
- Nikdy neskladujte zařízení s palivem v nádrži uvnitř budovy, kde páry mohou dosáhnout k plameni nebo jiskře nebo zdroje extrémní teploty.
- Nechejte motor vychladnout před uskladněním v uzavřeném prostoru.
- Z bezpečnostních důvodů nepoužívejte zařízení s opotřebovanými nebo poškozenými díly.
- Díly musí být vyměněny a nikoliv opraveny. Používejte pouze originální náhradní díly (nože musí vždy nést symbol). Části, které nejsou ve stejné kvalitě, mohou způsobit poškození zařízení a být nebezpečné pro vaši bezpečnost.
- Pokud vypouštíte palivovou nádrž, mělo by to být provedeno venku, a když je motor studený.
- Používejte silné pracovní rukavice při demontáži a montáži nože.
- Zkontrolujte rovnováhu nože po jeho naostření.
- Zkontrolujte samouzavírací kryt a sběrný koš kvůli opotřebením a poškozením.
- Pokud je zařízení přepravováno, manipulováno s ním, nebo nakláněné musíte:
  - Použít silné pracovní rukavice;
  - Uchopit zařízení v místech, které nabízejí bezpečné uchopení, s ohledem na hmotnost a její rozložení.

## Čepel

### Inspekce

- Nakloňte sekačku na pravou stranu, aby byl vzduchový filtr stranou nahoru. To vám pomůže, aby se zabránilo úniku paliva a potíží při startování.
- Zkontrolujte, zda kotouč není poškozen, nemá praskliny a nadměrnou korozi .  
Tupý nůž může být naostřený, ale nůž, který je nadměrně opotřebený, ohnutý, prasklý, či jinak poškozený, musí být vyměněn. Zkontrolujte, zda jsou šrouby nože řádně dotaženy

## Demontáž a montáž

### Používejte silné rukavice pro ochranu rukou.

- Odstraňte šroub pomocí imbusového klíče. Použijte dřevěný blok, aby se zabránilo otáčení ostří při demontáži šroubu. Pak vyjměte nůž.
- Nainstalujte čepel pomocí šroubu čepele a speciální podložky. Ujistěte se, že instalujete speciální podložku konkávní stranou směrem k čepeli a vypouklou stranou směrem k šroubu.
- Utáhněte šroub nože momentovým klíčem. Použijte dřevěný blok, aby se zabránilo čepeli v otáčení při utahování šroubu.

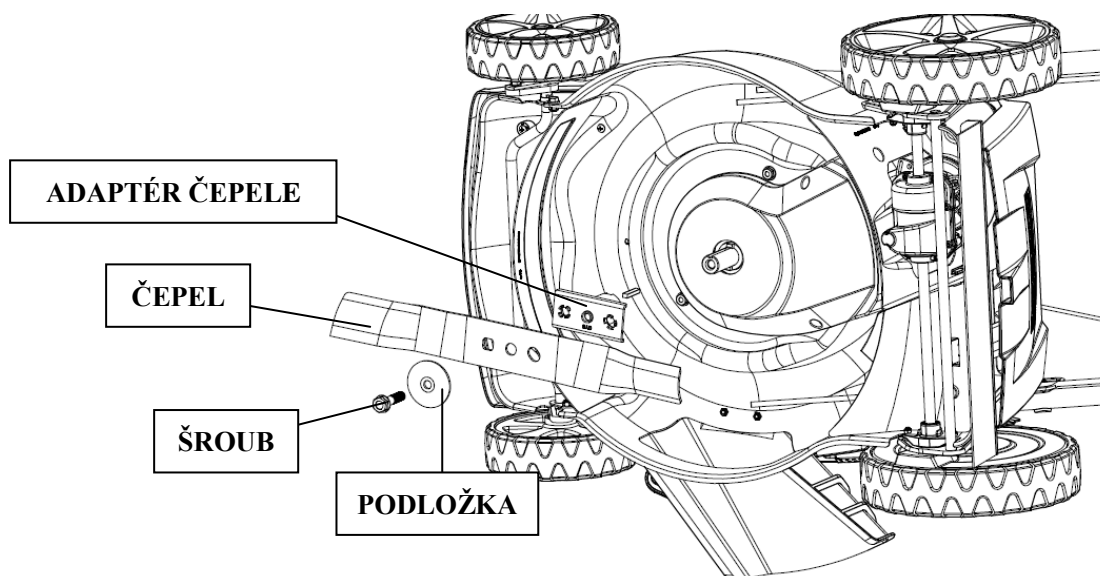

## Čištění a vyjmutí zásobníku trávy

### Čištění

Umyjte vak pomocí zahradní hadice a nechte ho zcela vyschnout před dalším použitím sekačky; mokřý pytel se ucpává rychleji.

### Vyjmutí

- Uvolněte plastové okraje sáčku z rámu, vyjměte rámeček z pytle.
- Vložte rámeček do pytle, pod plastové okraje sáčku na rám.

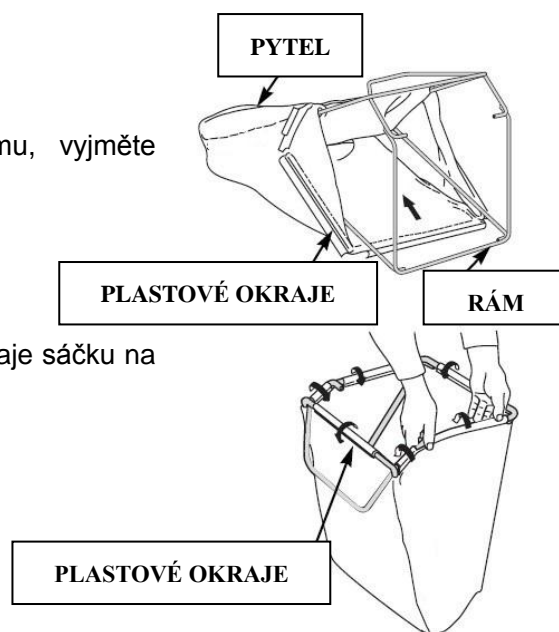

### Údržba baterie

#### Nabíjení během sezóny

Baterie se mírně dobíjí během používání sekačky, ale je nutné baterii dobíjet několikrát i v průběhu sezony - v závislosti na počtu startů / zastavení motoru. Dejte baterii nabíjet po dobu asi 5 hodin.

#### Skladování Baterie

Baterie musí být vždy uložena v suchu a chráněna před mrazem, v zimě nikdy nevystavujte nízkým teplotám. Před uložením ji zcela nabijte baterii a pak umístěte sekačku na místě, které není vystaveno mrazu. Nabijte baterii 1-2 krát během zimy, aby jste se ujistili, že baterie zachovává svou plnou kapacitu. Nesprávným skladováním může dojít k poškození baterie.



## VAROVÁNÍ.

Pro správnou údržbu baterie, především v případě dlouhodobého období bez provozu, a po dobití, není nutné, aby jste ji vyndávali, ale je však nutné dodržovat následující pravidla:

- 1) Odpojte zapalování.
- 2) Umístěte baterii na chráněném místě, chráněném před vlhkostí a teplem.
- 3) Nabíjejte baterii před použitím při pokojové teplotě po dobu alespoň 5 hodin
- 4) Před uvedením do provozu znovu připojte zapalování.

### Nabíjení baterie:

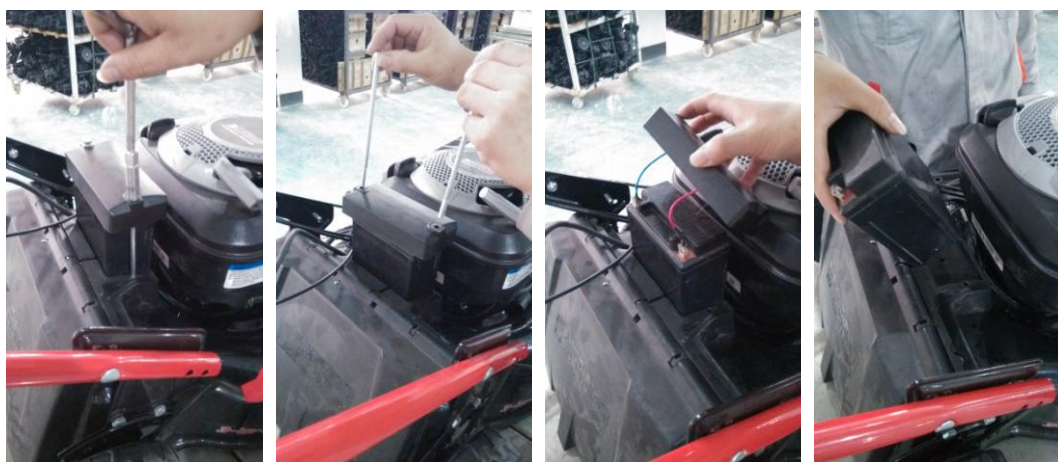

## Údržba motoru

### Kontrola hladiny motorového oleje

Zkontrolujte hladinu oleje v motoru při vypnutém motoru sekačky.

- Sejměte uzávěr plnicího hrdla oleje a otřete měрку čistým hadříkem.
- Zasuňte měрку do plnicího hrdla, ale nešroubujte ji dovnitř
- Zkontrolujte hladinu oleje uvedenou na měrci. Je-li v blízkosti dolní rysky, olej doplňte na vyšší úroveň . Nepřeplňujte.
- Bezpečně utáhněte uzávěr nádrže.

**Olejová nádrž: 0.6L SAE 10W-30**

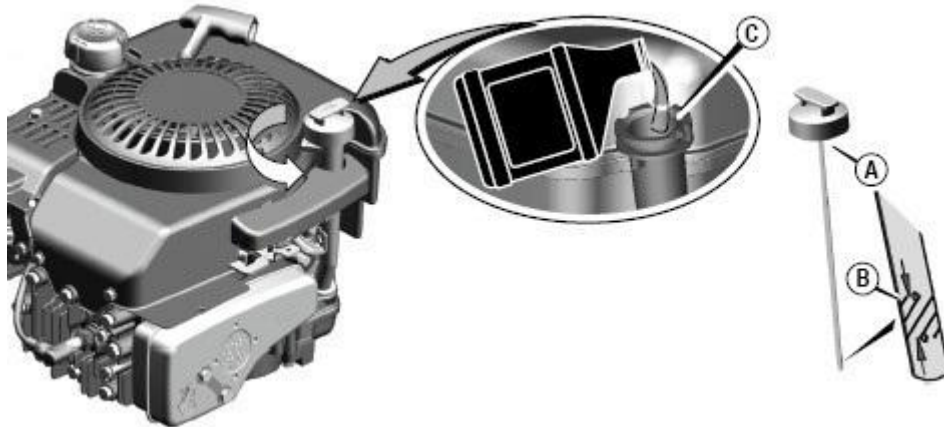

**POZNÁMKA:** Provozování motoru s nízkou hladinou oleje a může vést k poškození motoru.

### Výměna motorového oleje

Vypusťte použitý olej, když je motor teplý. Teplý olej odečte rychle a kompletně.

- Očistěte plnicí prostor od oleje , pak odstraňte uzávěr plnicího hrdla oleje / měрку.
- Umístěte vhodnou nádobu vedle sekačky pro zachycení použitého oleje, pak nakloňte sekačku na pravou stranu. Použitý olej vypusťte do plnicího hrdla. Nechte olej kompletně vypustit.
- Zlikvidujte použitý motorový olej a obaly způsobem, který je v souladu s životním prostředím. Doporučujeme vám odnést jej v uzavřené nádobě do místního centra pro recyklaci nebo na čerpací stanici k rekultivaci. Nevyhazujte ji do odpadu, nelijte na zem, nebo do kanalizace.
- Doplňte doporučený olej. Nepřepřlňujte. Nechte pár minut olej usadit v motoru, pak změřte hladinu oleje.

### Vzduchový filtr

**POZNÁMKA:** Provoz motoru bez vzduchového filtru nebo s poškozeným filtrem, umožní nečistotám vniknutí do motoru, což způsobuje rychlé opotřebení motoru.

Sytém vzduchového filtru používá skládaný filtr s volitelným předčističem. Předčistič lze prát a znovu použít.

- Uvolněte uzávěr (A), který drží kryt (B).
- Otevřete kryt a vyjměte předfiltr (C) a filtr (D).
- Chcete-li uvolnit nečistoty, jemně poklepejte na filtr na tvrdém povrchu. Pokud je filtr příliš znečištěný, vyměňte jej za nový filtr.
- Umyjte předfiltr v tekutém čisticím prostředku a vodě. Pak ho nechte důkladně vyschnout. Neolejujte předfiltr.
- Připevněte suchý předfiltr k filtru s břitem (E) předfiltrupevněte k spodní části filtru záhybů.
- Připevněte filtr.
- Vložte klipsy krytu (F) do slotů (G).

- Zavřete kryt a zajistěte sponou.

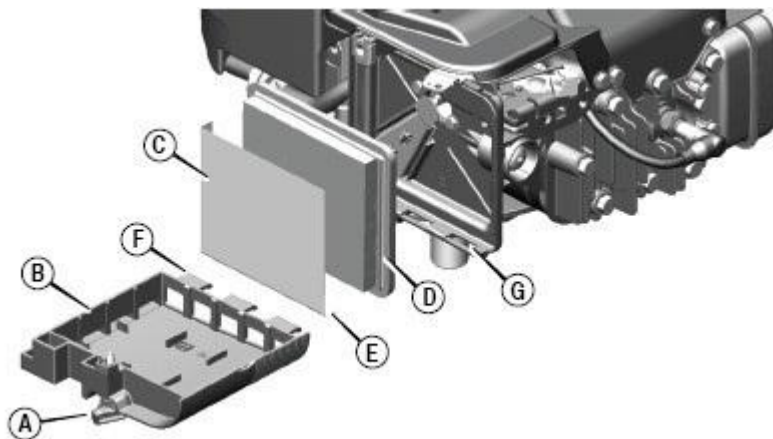

### Zapalovací svíčka

Pro dobrý výkon, zapalovací svíčka musí být řádně osazena a bez usazenin.

- Odpojte konektor zapalovací svíčky a odstraňte všechny nečistoty z okolí zapalovací svíčky.

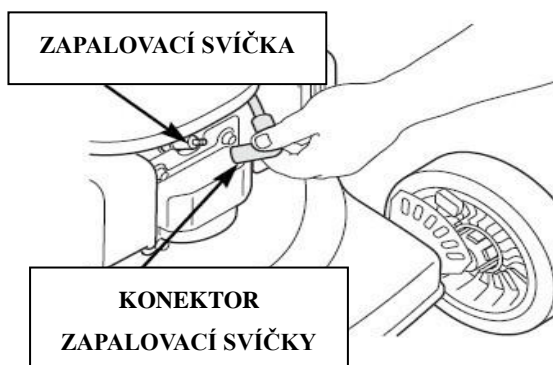

- Vyměňte zapalovací svíčku pomocí klíče na svíčky.
- Zkontrolujte zapalovací svíčku. Vyměňte ji, pokud jsou elektrody opotřebované, nebo v případě, že je izolace prasklá nebo štípnutá.
- Změřte mezera mezi elektrodami zapalovací svíčky s vhodným manometrem. Mezera by měla být 0,028 ~ 0,031 in (0,7 ~ 0,8 mm). Upravte mezera, pokud je to nutné, opatrně ohýbáním boční elektrody pomocí vhodného nástroje.tool.
- Namontujte zapalovací svíčku opatrně, ručně, aby se zabránilo křížovému závitu.
- Namontujte konektor zapalovací svíčky na zapalovací svíčku.

0.028 ~ 0.031 in  
(0.7 ~ 0.8 mm)

TĚSNÍCÍ  
PODLOŽKA

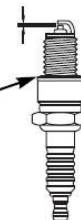

**POZNÁMKA:** Uvolněná zapalovací svíčka může způsobit přehřátí a poškození motoru. Během utahování zapalovací svíčky může dojít k poškození závitů v hlavě

válců.

### Nastavení kabelů páky spojky a brzdové páky

- Je-li páčka spojky uvolněná, měli by jste nastavit otočením kabelu spojky a utáhnout. (viz obrázek)

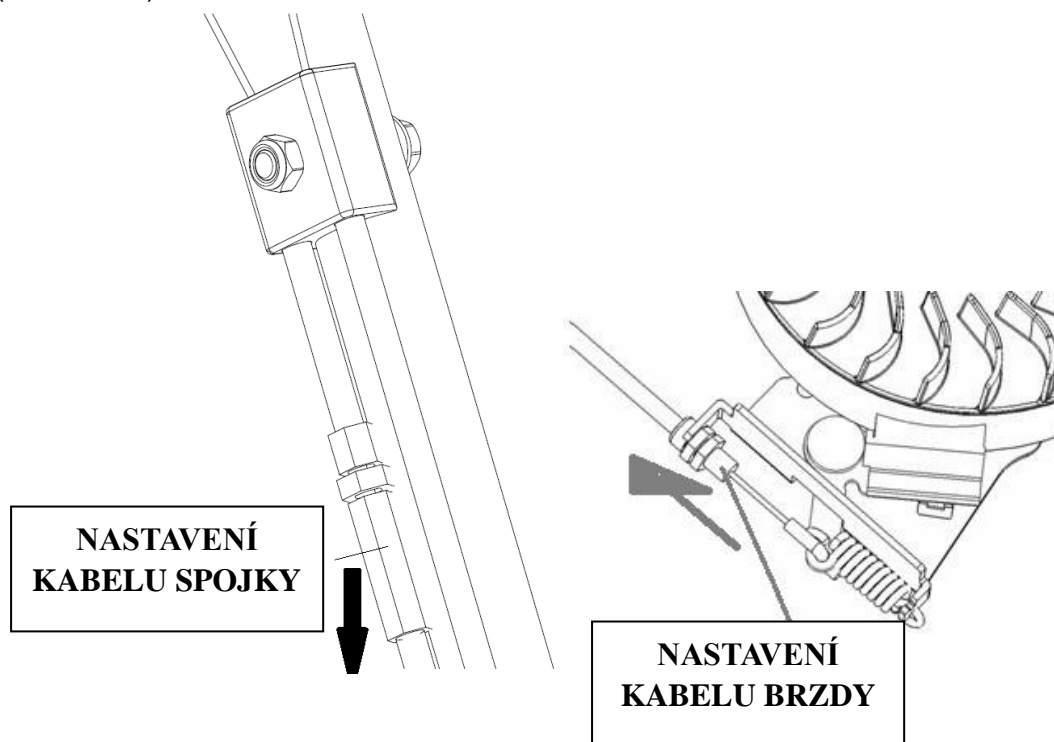

- Je-li páčka brzdy uvolněná, měli by jste nastavit otočením kabelu brzdy a utáhnout. (viz obrázek)

### Údržba baterie





- Pokud se baterie ukáže být vybitá při startování, nabijte jí po dobu 24 hodin.
- Při startování se nepokoušejte nuceně nastartovat po dobu více než 5 sekund.

### DŮLEŽITÉ

- 1) Odpojte kontakty.
- 2) Odpojte baterii.
- 3) Uskladněte baterii ve větraném a suchém místě.
- 4) Před použitím baterii nabijte při izbově teplotě po dobu 24 hodin.

5) Obnovte kontakty před použitím.

### LIKVIDACE BATERIÍ

	<p>Tyto baterie označené "přeškrtnutou popelnicí nakládání s odpady" a nesoucí chemický symbol Pb (baterie obsahuje olovo), se nesmí vyhazovat do domácích odpadkových košů.</p>
	<p>Uživatel je ze zákona povinen odevzdat použité baterie do speciálních sběrných míst nebo je vrátit prodejci.</p>

### Plán údržby

OBDOBÍ PRAVIDELNÉHO SERVISU		Před každým použitím	První měsíc nebo 5 hod.	Každé 3 měsíce nebo 25 hod.	Každých 6 měsíců nebo 50 hodin	Každý rok nebo 100 hodin	Každé 2 roky nebo 250 hodin
<b>POLOŽKA</b> Provést při každém uvedeném měsíci nebo provozním hodinovém intervalu, podle toho, co nastane dříve.							
Motorový olej	Kontrola	○					
	Výměna		○	○(2)			
Vzduchový filtr	Kontrola		○				
	Výměna			○			
Zapalovací svíčka	Kontrola nastavení					○	
	Výměna						○
Setrvačnick brzdového obložení (A typy)	Kontrola					○	
Palivová nádrž a filter	Vyčištění			○			
Palivové trubice	Kontrola	Každá 2 roky (Výměna pokud je to nezbytné)					
Vúle ventilů	Kontrola Nastavení					○	
Spalovací prostor	Vyčištění	Po každých 200 hodinách					



## Řešení problémů

<b>MOTOR NECHCE NASTARTOVAT</b>	<b>Možná příčina</b>	<b>Odstranění</b>
1. Zkontrolujte palivo	Nedostatek paliva.	Dotankujte
	Špatné palivo, motor byl uskladněn bez upravení nebo vypuštění paliva nebo byl natankován špatný benzín	Vypusťte palivovou nádrž a karburátor. Doplněte čerstvým benzínem.
2. Vyměte a zkontrolujte zapalovací svíčku.	Zapalovací svíčka vadná, zanesená, nebo špatně osazena.	Vyměte zapalovací svíčku.
	Zapalovací svíčka mokrá od paliva (zaplaven motor).	Vysušte a znovuosaďte svíčku.
3. Vezměte motor do autorizovaného servisního střediska, nebo oznámte prodejci.	Ucpaný Palivový filtr, porucha karburátoru, závada zapalování, přilepené ventily, atd..	Nahrazení nebo opravení chybných komponentů, pokud bude nezbytné.
4. Stiskněte tlačítko sytiče	V chladných podmínkách	Stiskněte tlačítko sytiče.

<b>MOTOR NEMÁ SÍLU</b>	<b>Možná příčina</b>	<b>Odstranění</b>
1. Zkontrolujte vzduchový filtr	Prvky filtru jsou ucpané.	Vyčistěte nebo nahraďte prvky filtru.
2. Zkontrolujte palivo	Špatné palivo, motor byl uskladněn bez upravení nebo vypuštění paliva nebo byl natankován špatný benzín.	Vypusťte palivovou nádrž a karburátor. Doplněte čerstvým benzínem.
3. Vezměte motor do autorizovaného servisního střediska, nebo oznámte prodejci.	Ucpaný Palivový filtr, porucha karburátoru, závada zapalování, přilepené ventily, atd..	Nahrazení nebo opravení chybných komponentů, pokud bude nezbytné.

## **7. Uskladnění**

- Benzín nesmí zůstat v nádrži po dobu delší než jeden měsíc.
- Důkladně vyčistěte sekačku a uložte ji uvnitř na suchém místě.
- Nikdy neskladujte sekačku s palivem v nádrži uvnitř budovy, kde může přijít do styku s otevřeným ohněm anebo jiskrou.
- Pro snížení nebezpečí požáru, udržujte, tlumič, prostor pro baterii motoru a ukládání paliva v prostoru čistém od trávy, listí nebo nadměrné mastnoty.
- Pokud je palivová nádrž vypouštěna, mělo by to být provedeno ve venkovním prostředí.
- Pozor při nastavení stroje, dbejte aby se zabránilo uvíznutí prstů mezi pohyblivými noži a pevnými částmi stroje.
- Nechte zařízení vychladnout po dobu alespoň 30 minut před jeho uskladněním.

## **8. Opatření pro životní prostředí**

V zájmu ochrany životního prostředí níže uvedenému by měla být věnována zvláštní pozornost:

- Vždy používejte čistý bezolovnatý benzín.
- Při doplňování palivové nádrže vždy používejte nálevku a kontrolujte výše hladiny, aby se zabránilo úniku.
- Nenaplňujte palivovou nádrž zcela.
- Nepřepĺňujte motorovým olejem.
- Při výměně oleje se ujistěte, že všechny olej jsou shromažďovány do sběrné nádoby. Vyvarujte se rozlití. Vezměte použitý olej do recyklačního střediska.
- Nevyhazujte použité olejové filtry do odpadkového koše. Odneste je do recyklačního střediska.
- Pokud je tlumič vadný, vyměňte jej. Při provádění oprav, vždy používejte originální náhradní díly.
- Vždy vyhledejte odbornou pomoc, pokud je potřeba seřídít karburátor.
- Vyčistěte vzduchový filtr podle návodu.
- Když se po mnoha letech služby, musí vaše zařízení být nahrazeno nebo již není potřebné, doporučujeme, aby jste stroj vrátili dodavateli k recyklaci.

## 9. Technická data

Rozměry L x l x h	mm	1430 x 532x 985
Váha bez náplní	Kg	36
Řezná šířka	Mm	457
Nastavení výšky řezu	mm	25~75
Zadní/Přední průměr kola	mm	254/178
Kapacita sběrné nádoby na trávu	L	65

### Motor

Model motoru		BS625E
Typ		Vzduchem chlazený čtyřdobý motor s vysutými ventily
Výtlačk	Cm <sup>3</sup>	190
Vrtání x zdvih		68.3 x 51.8mm
Maximální síla	kW	2.45
Maximální točivý moment	N.m	8.5
Automatické ovládání otáček ventilátoru	Min -1	2900
Start		Elektrický
Zapalovací svíčka		RJ19MLC
Vzdálenost		0.7-0.8 mm
Objem palivové nádrže / Typ paliva	Cm <sup>3</sup>	1000 (1L) / 95/98 okt. bezolovnatý
Střední spotřeba paliva v závislosti na typu trávy a okolí	l/h	1.55
Doba chodu na nádrž paliva	H	0.65
Doporučený olej		SAE 10W-30
Kapacita motorového oleje	l	0.6

### Baterie

Baterie		12V 5Ah
Nabíječka		12V 1A

### Certifikát hlasitosti EN ISO 4871

Hladina akustického výkonu (LwA): 81.5 dB (A)

Garantovaná hladina akustického výkonu (LwA): 96 dB (A)

**Vibrace:** Emise vibrací (ah): 7,510 m / s<sup>2</sup> Nepřesnost (K): 1,5 m / s<sup>2</sup>



Prohlášena celková hodnota vibrací byla měřena v souladu se standardní zkušební metodou a může být použita pro srovnání jednotlivých zařízení mezi sebou a deklarovaná celková hodnota vibrací může být také použita k předběžnému stanovení doby práce.



Varování, vibrace při aktuálním použití elektrického nářadí se mohou lišit od deklarované celkové hodnoty v závislosti na způsobu, jakým je nástroj používán a nutnosti určení bezpečnostních opatření, která chrání obsluhu, které jsou založeny na odhadu expozice ve skutečných podmínkách použití (s přihlédnutím na všechny části pracovního cyklu, jako jsou doby, kdy je nářadí vypnuto a kdy běží naprázdno kromě času spuštění).

# VÝPIS DÍLŮ

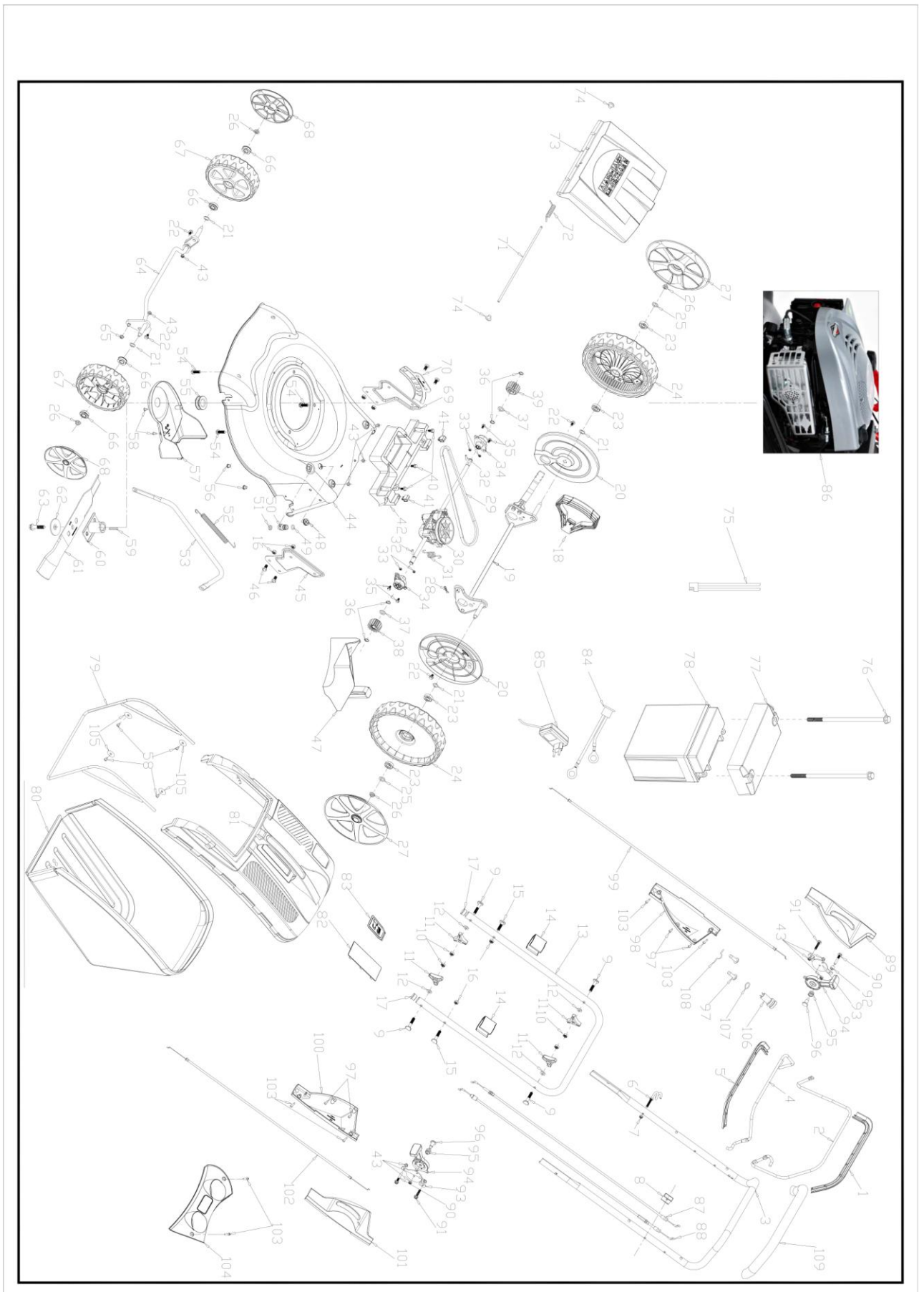

# ZÁRUČNÍ LIST

V případě nefunkčnosti zařízení kontaktujte prosím nejdříve telefonicky našeho servisního technika na tel. 777 302 060.

Po – Pá : 9:00 – 16 :00

## Záruční list

Výrobek: **BENZÍNOVÁ SEKAČKA NA TRÁVU**

**Model: TDTAC46T-BS625E**

Datum prodeje:.....

Raítko a podpis prodejce .....

Dodavatel:

M.A.T.A. Czech s.r.o.

Radlická 103

15000 Praha 5

mail: [info@mataczech.cz](mailto:info@mataczech.cz)

Autorizovaný servis:

PM Servis

Na barikádách 670

19600 Praha 9

Tel. 777 30 20 60

## Prohlášení o shodě



My "ELEM GARDEN TECHNIC" Prohlašujeme, že přístroj jak je popsán níže je v souladu s příslušnými základními bezpečnostními a zdravotními požadavky podle směrnic EU, a to jak v jeho základní koncepci a konstrukci, tak i ve verzích námi uváděných do provozu. Toto prohlášení pozbývá platnosti, pokud je stroj modifikován bez našeho předchozího souhlasu.

### **BENZÍNOVÁ SEKAČKA NA TRÁVU**

**Model : TDTAC46T-BS625E**

splňuje následující normy:

2006/42 / EC - 2004/108 / ES - 2006/95 / EC-

2000/14 / ES, spolu se změnami

2005/88/ES

97/68/ES

a je s nimi kompatibilní.

Hladina akustického výkonu (LwA): 81.5 dB (A)

Garantovaná hladina akustického výkonu (LwA): 96 dB (A)

K = 3dB

Osoba odpovědná za přípravu a uchování technické dokumentace a vypracování prohlášení:

**Mr Joostens Pierre**  
**Président-Directeur Général**