

# UŽIVATELSKÁ PŘÍRUČKA

Překlad originálního návodu

Verze CZ 02/2016

## Pohon křídlových vrat

### 771015

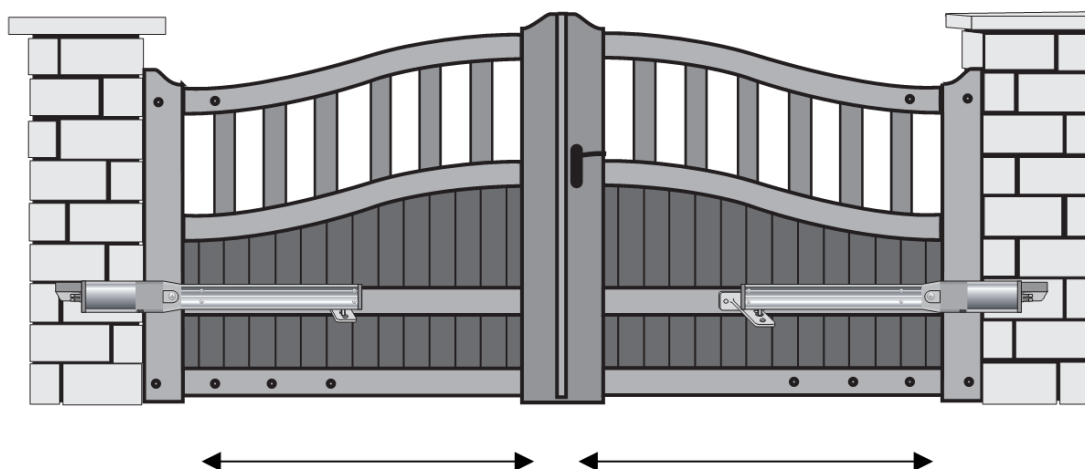

#### I – ŽEBROVANÁ VRATA

2,2m max  
200kg max

2,2m max  
200kg max

#### II – PLNÁ VRATA

1,8m max  
200kg max

1,8m max  
200kg max





### **Upozornění!**

**Před použitím pohonu vrat si pečlivě přečtěte tuto příručku, abyste správně pochopili principy fungování zařízení. V případě pochybností se obraťte na výrobce!**

**Nezačínajte pracovať bez dôkladného prečtení a pochopení návodu! Uschovejte tento návod pro další použití.**

## **OBSAH**

|  |                |
|--|----------------|
| <b>Bezpečnostní pokyny .....</b>                 | <b>str. 3</b>  |
| <b>Obsah balení .....</b>                        | <b>str. 3</b>  |
| <b>Postup montáže .....</b>                      | <b>str. 4</b>  |
| <b>Elektrické zapojení .....</b>                 | <b>str. 10</b> |
| <b>Připojení druhého páru fotobuněk .....</b>    | <b>str. 14</b> |
| <b>Schéma zapojení AC (střídavý proud) .....</b> | <b>str. 15</b> |
| <b>Otevírání a zavírání .....</b>                | <b>str. 15</b> |
| <b>Dálkové ovládání .....</b>                    | <b>str. 17</b> |
| <b>Nastavení přepínačů .....</b>                 | <b>str. 20</b> |
| <b>Technická specifikace .....</b>               | <b>str. 22</b> |
| <b>Záruční list .....</b>                        | <b>str. 24</b> |
| <b>Prohlášení o shodě .....</b>                  | <b>str. 27</b> |

## Důležité bezpečnostní upozornění:

1. Požaduje se znalost relevantních elektrotechnických norem.
2. Pro použití a údržbu bezpečnostních zařízení je potřeba proškolení.
3. V případě nutnosti nastavení některých zařízení je vyžadována odborná asistence.
4. Vždy pokládejte hlavní elektrické vedení odděleně od ovládacích kabelů.
5. Před započetím provozu otestujte všechna zařízení.
6. Před započetím provozu se seznámte s použitím systému.

## Obsah balení

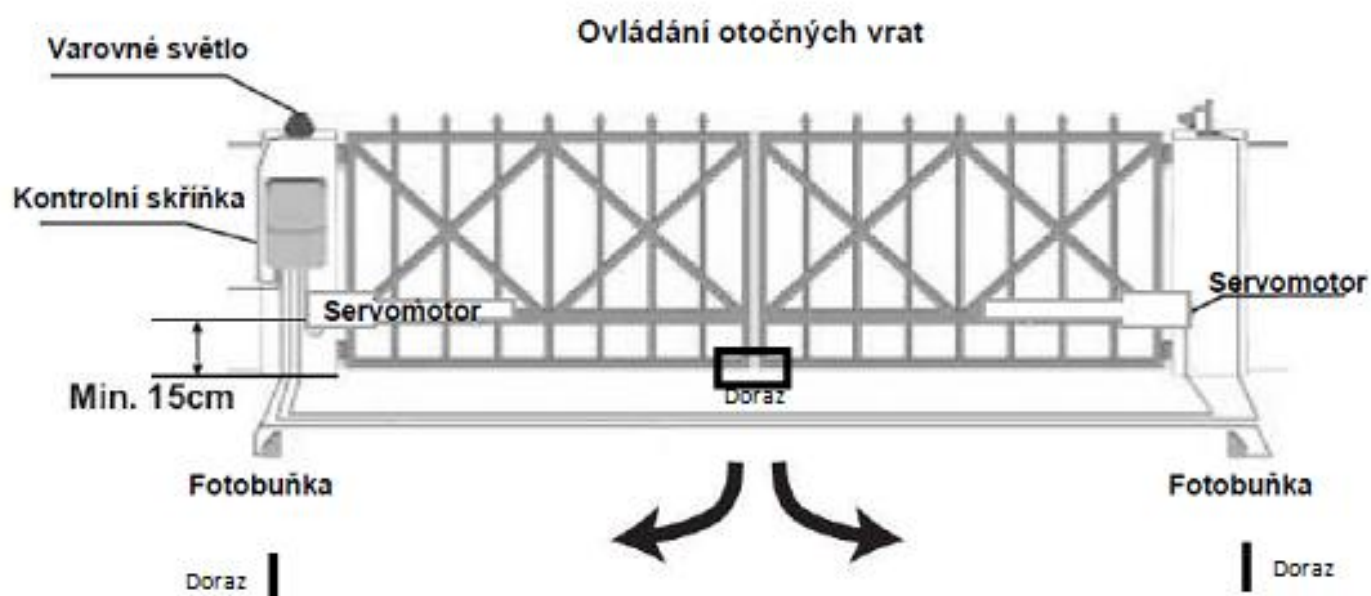
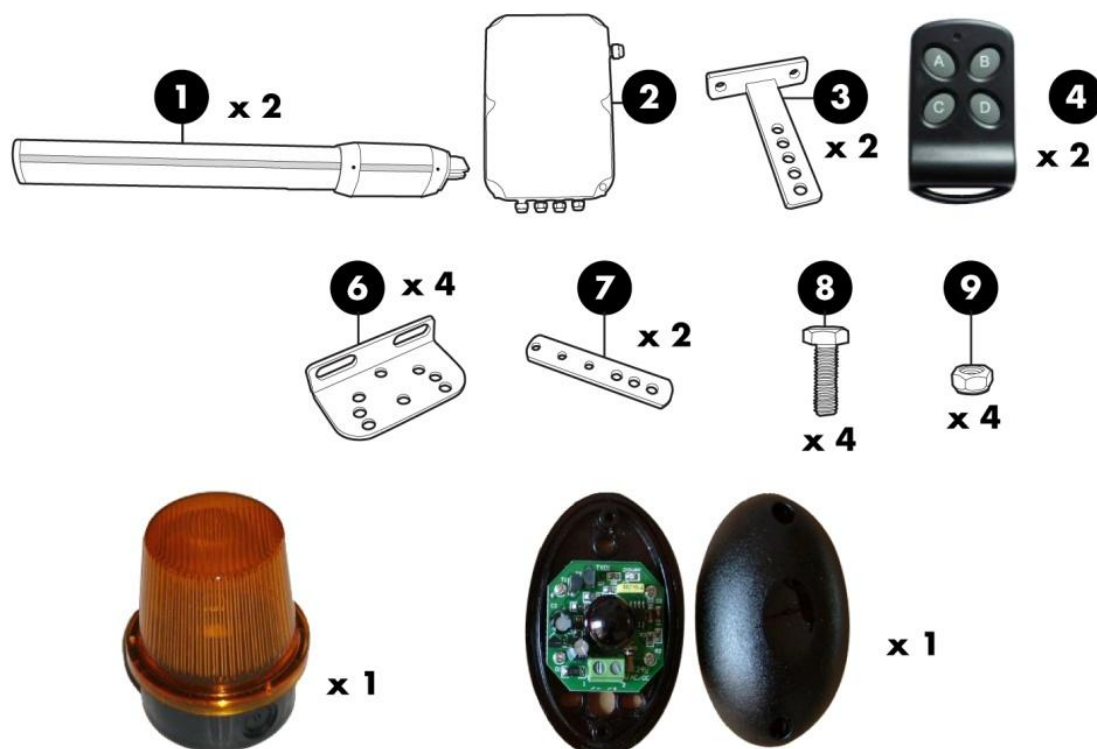

## • Postup montáže

Pohony se montují na zesílené a stálé části brány (například na rámu). Z estetických a technických důvodů doporučujeme montáž pohonů na nejnižším možném místě. Pozice servomotorů je závislá na vzdálenosti **D** (vzdálenost mezi osou čepu závěsu a vnitřní stranou sloupku) a maximálním úhlu otevření, který také závisí na vzdálenosti **D**.

Vzdálenost D pozitivní

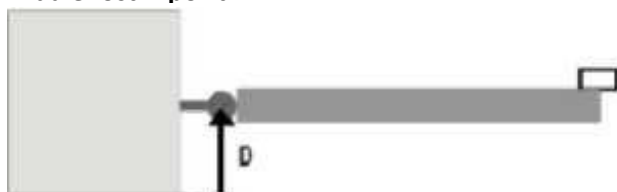

Vzdálenost D negativní



POHLED ZE SHORA

1 - změřte montážní délku **D**, poté v následující tabulce označte sloupec odpovídající vybranému úhlu otevření a označte řádek odpovídající změřené délce **D**.

Tento řádek označí délku **B** v mm (vzdálenost mezi osou pantu a začátkem montážního úhelníku).

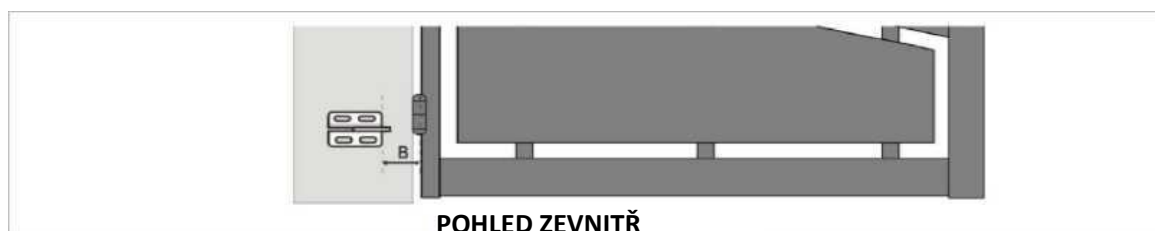

2 - vedeme vodorovnou osu ve středu pevné části brány, ke které bude namontován pohon. Přeneste tuto čáru na pilíř a vyznačte novou čáru, 40mm níže od původně nakreslené čáry na pilíři.

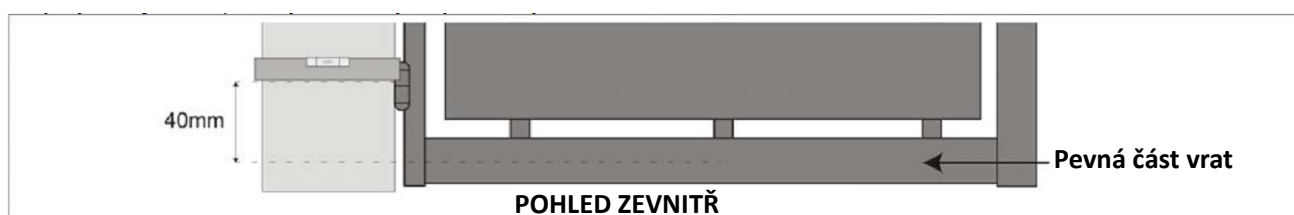

3 - spojte montážní úhelníky s plochými úhelníky. Spojení závisí na případně uvedeném v tabulce na straně 6.

Případ 1:



Případ 2:

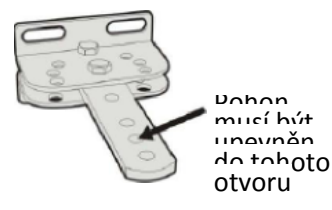

Případ 3:



Případ 4:

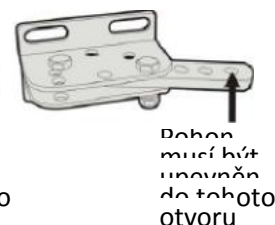

4 - připevněte dříve spojené díly k pilíři při zachování:

- délky **B** označené v tabulce na straně 6
- výšky uvedené níže

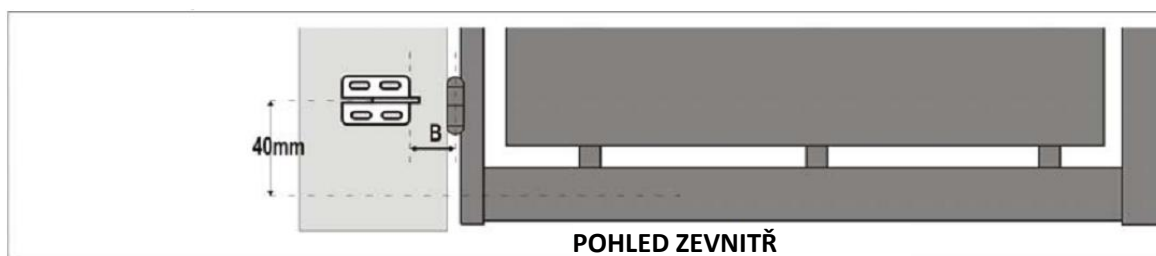

**Důležité:** po smontování musí být spojené díly dokonale vodorovné a v odpovídající výšce.

5 - otočte pohon a ujistěte se, že jádro pojezdu je cca. 10 mm od konce protějšího motoru. Pokud tomu tak není, posuňte pojezd pomocí baterie 9V LR61.

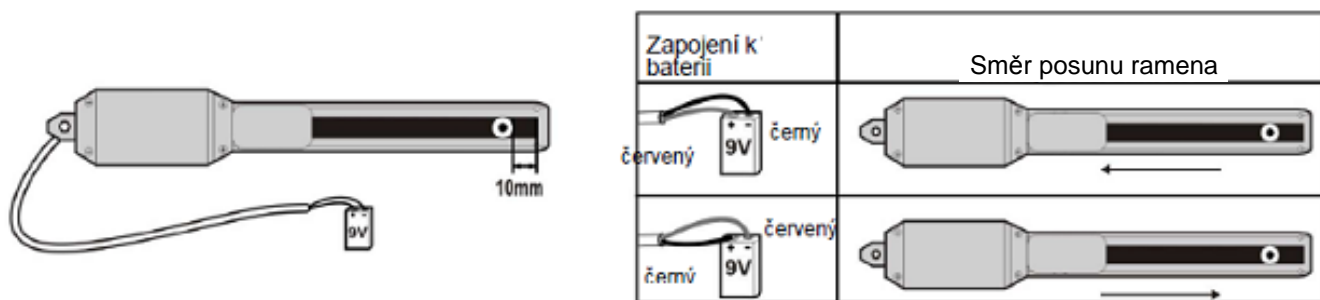

6 - pomocí imbusového klíče spojte rameno pohonu s montážním úhelníkem. Pozor, montážní otvor na úhelníku se musí shodovat s údaji v tabulce níže.

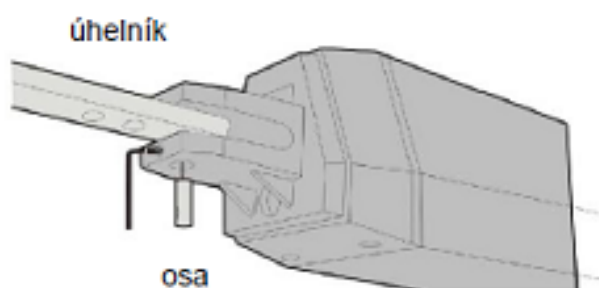

7 - spojte úchyt ve tvaru T s ramenem pohonu. Pozor, montážní otvor závisí od montážního případu označeného v tabulce na straně 6.

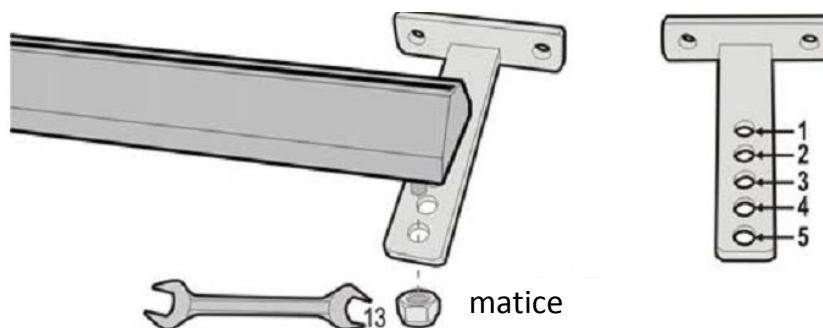

8 - zavřete úplně bránu a dobře ji připevněte ke středovému dorazu, pak otočte pohon tak, abyste umístili úchyt ve tvaru T k bráně. Úchyt ve tvaru T se musí nacházet ve středu pevné části brány tak, aby byl pohon dokonale vodorovný.

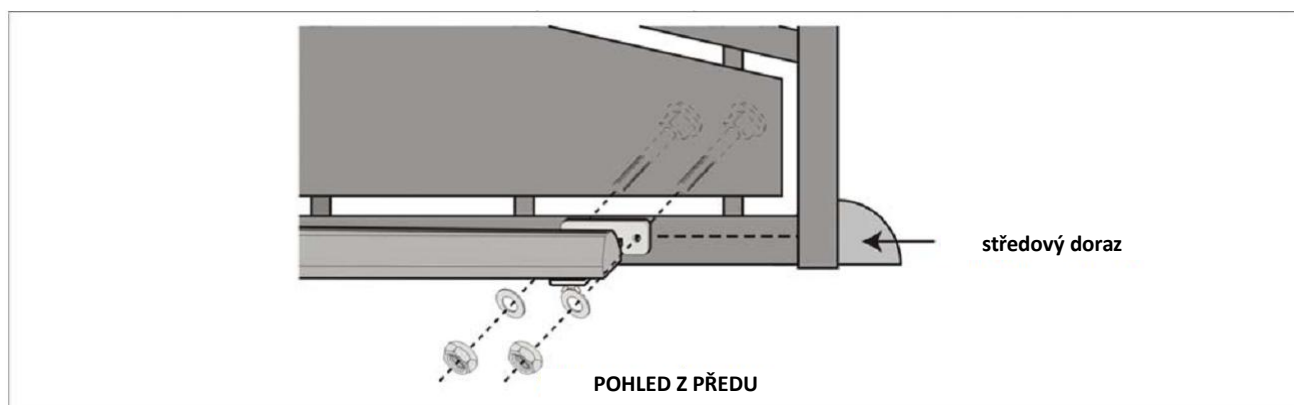

**Příklad :** délka **D** je 100mm a chci otevřít moji branu pod úhlem 90°

- délka **B** je 145mm
- spojování úhlovníků odpovídá případu 3
- na kotvě ve tvaru **T** vybíráme otvor č. 2

| Maximální úhel<br>otevření | 90°               |                   |                                  |                     | 100°              |                                  |                     |                   | 110°                             |                     |                   |                                  | 120°                |                   |                                  |                     |
|----------------------------|-------------------|-------------------|----------------------------------|---------------------|-------------------|----------------------------------|---------------------|-------------------|----------------------------------|---------------------|-------------------|----------------------------------|---------------------|-------------------|----------------------------------|---------------------|
|                            | Délka D<br>(v mm) | Délka B<br>(v mm) | Případ<br>spojování<br>úhlovníků | Otvor na<br>kotvě T | Délka B<br>(v mm) | Případ<br>spojování<br>úhlovníků | Otvor na<br>kotvě T | Délka B<br>(v mm) | Případ<br>spojování<br>úhlovníků | Otvor na<br>kotvě T | Délka B<br>(v mm) | Případ<br>spojování<br>úhlovníků | Otvor na<br>kotvě T | Délka B<br>(v mm) | Případ<br>spojování<br>úhlovníků | Otvor na<br>kotvě T |
| -40                        | 130               | 130               | 1                                | 4                   | 130               | 1                                | 4                   | 130               | 1                                | 4                   | 130               | 1                                | 4                   |                   |                                  |                     |
| -30                        | 120               | 120               | 1                                | 3                   | 120               | 1                                | 3                   | 120               | 1                                | 3                   | 120               | 1                                | 3                   |                   |                                  |                     |
| -20                        | 110               | 110               | 1                                | 2                   | 110               | 1                                | 2                   | 110               | 1                                | 2                   | 110               | 1                                | 2                   |                   |                                  |                     |
| -10                        | 110               | 110               | 1                                | 2                   | 110               | 1                                | 2                   | 110               | 1                                | 2                   | 110               | 1                                | 2                   |                   |                                  |                     |
| 0                          | 110               | 110               | 1                                | 2                   | 110               | 1                                | 2                   | 110               | 1                                | 2                   | 110               | 1                                | 2                   | 140               | 2                                | 3                   |
| 10                         | 110               | 110               | 2                                | 2                   | 110               | 2                                | 2                   | 110               | 2                                | 2                   | 110               | 2                                | 2                   | 140               | 2                                | 3                   |
| 20                         | 120               | 120               | 2                                | 3                   | 120               | 2                                | 3                   | 120               | 2                                | 3                   | 120               | 2                                | 3                   |                   |                                  |                     |
| 30                         | 120               | 120               | 2                                | 3                   | 120               | 2                                | 3                   | 120               | 2                                | 3                   | 120               | 2                                | 3                   |                   |                                  |                     |
| 40                         | 120               | 120               | 2                                | 3                   | 120               | 2                                | 3                   | 120               | 2                                | 3                   | 120               | 2                                | 3                   |                   |                                  |                     |
| 50                         | 100               | 100               | 2                                | 3                   | 100               | 2                                | 3                   | 100               | 2                                | 3                   |                   |                                  |                     |                   |                                  |                     |
| 60                         | 100               | 100               | 2                                | 3                   | 100               | 2                                | 3                   | 100               | 2                                | 3                   |                   |                                  |                     |                   |                                  |                     |
| 70                         | 170               | 170               | 4                                | 2                   | 170               | 4                                | 2                   | 170               | 4                                | 2                   |                   |                                  |                     |                   |                                  |                     |
| 80                         | 145               | 145               | 3                                | 2                   | 145               | 3                                | 2                   | 145               | 3                                | 2                   |                   |                                  |                     |                   |                                  |                     |
| 90                         | 145               | 145               | 3                                | 2                   | 145               | 3                                | 2                   | 145               | 3                                | 2                   |                   |                                  |                     |                   |                                  |                     |
| 100                        | 145               | 145               | 3                                | 2                   | 145               | 3                                | 2                   | 145               | 3                                | 2                   |                   |                                  |                     |                   |                                  |                     |
| 110                        | 145               | 145               | 3                                | 2                   | 145               | 3                                | 2                   | 145               | 3                                | 2                   |                   |                                  |                     |                   |                                  |                     |
| 120                        | 145               | 145               | 3                                | 2                   | 145               | 3                                | 2                   | 145               | 3                                | 2                   |                   |                                  |                     |                   |                                  |                     |
| 130                        | 165               | 165               | 3                                | 3                   | 165               | 3                                | 3                   | 165               | 3                                | 3                   |                   |                                  |                     |                   |                                  |                     |
| 140                        | 165               | 165               | 3                                | 4                   | 165               | 3                                | 4                   | 165               | 3                                | 4                   |                   |                                  |                     |                   |                                  |                     |
| 150                        | 170               | 170               | 4                                | 4                   |                   |                                  |                     |                   |                                  |                     |                   |                                  |                     |                   |                                  |                     |
| 160                        | 170               | 170               | 4                                | 4                   |                   |                                  |                     |                   |                                  |                     |                   |                                  |                     |                   |                                  |                     |
| 170                        | 170               | 170               | 4                                | 4                   |                   |                                  |                     |                   |                                  |                     |                   |                                  |                     |                   |                                  |                     |

## Boční dorazy (nejsou součástí dodávky)

Umístění dorazů je závislé na požadovaném úhlu otevření, který závisí na vzdálenosti D (vzdálenost mezi osou závěsu a vnitřní stranou sloupku).

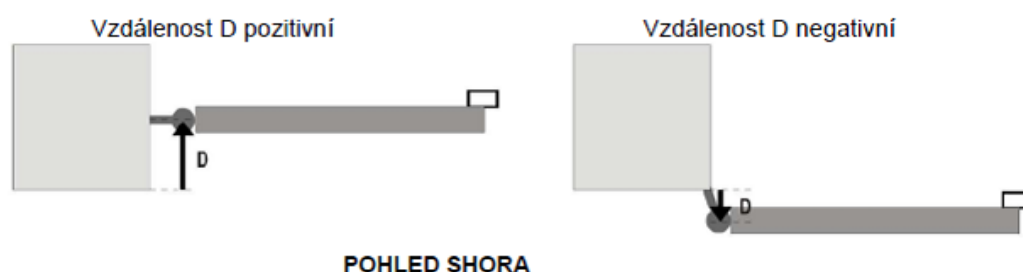

Určete úhel otevření každého křídla dveří, v závislosti na informaci uvedené v následující tabulce. Úhel otevření nemůže být menší než 40°.

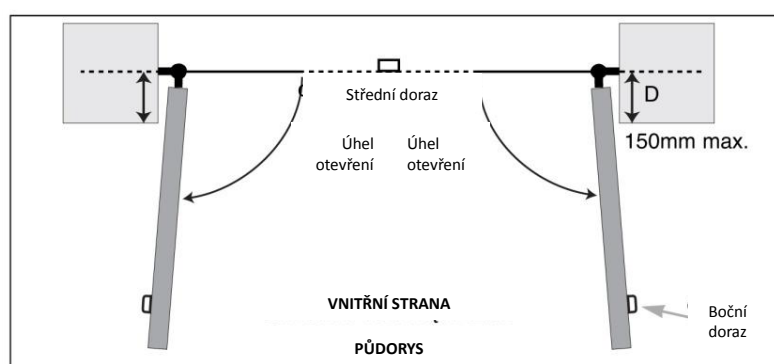

| Max. úhel otevření | Vzdálenost D (v mm) |           |
|--------------------|---------------------|-----------|
|                    | min                 | max       |
| 90°                | -40 do 150          | maximálně |
| 95°                | -40 do 120          | maximálně |
| 100°               | -40 do 80           | maximálně |
| 110°               | 0 do 50             | maximálně |

## Fotobuňky:

- Fotobuňky musí být dokonale sladěny a paralelně zapojeny
- Pro správný příjem fotobuněk (na zadní straně napsáno RX), tyto musí být připojeny na stejnou stranu brány, jako řídicí jednotka.
- Povrch pilíře, na který jsou namontovány fotobuňky, musí být rovný, aby bylo možné správně nastavit infračervený paprsek fotobuňky.
- Fotobuňky musí být nastaveny přesně ve stejné výšce od země. Ideální navrhovaná výška je mezi 30 a 60 cm.

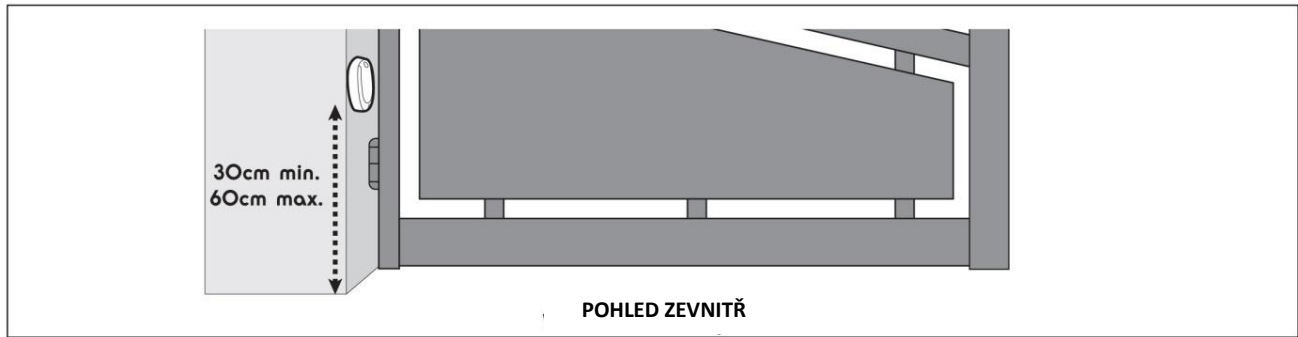

- Vzdálenost mezi osazením fotobuněk a okrajem brány musí být minimálně 10 cm a maximálně 15 cm

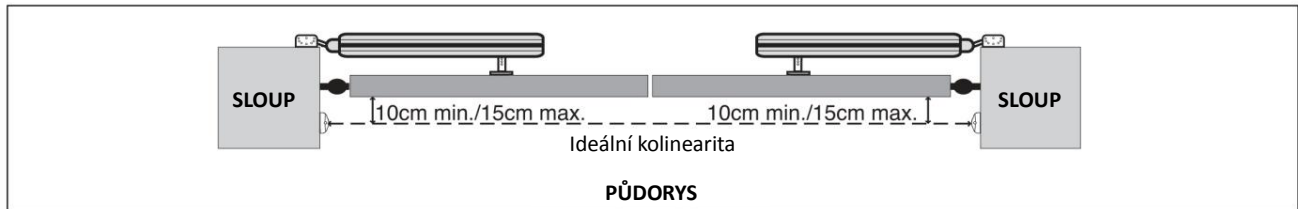

- Montáž fotobuňky

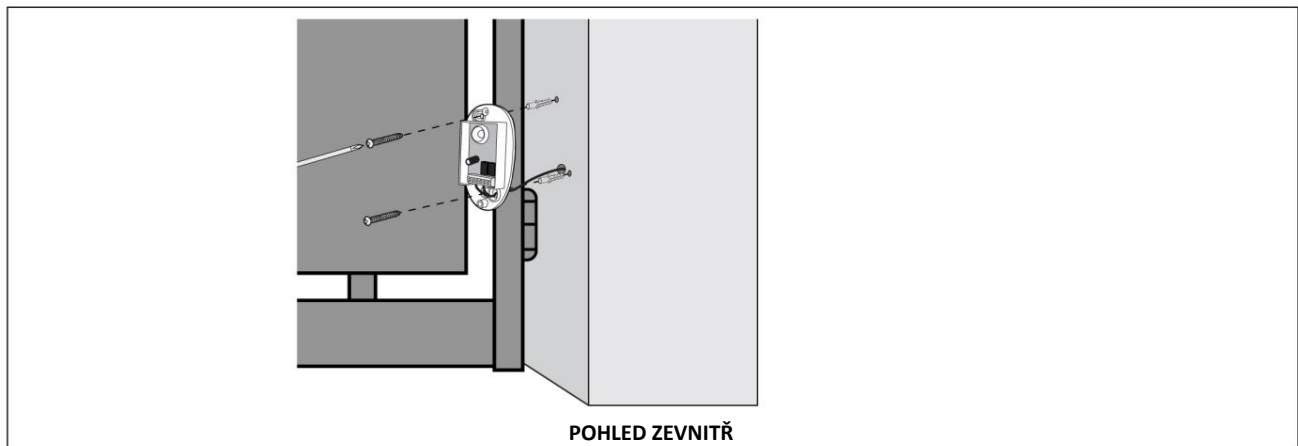

- Montáž krytu fotobuňky

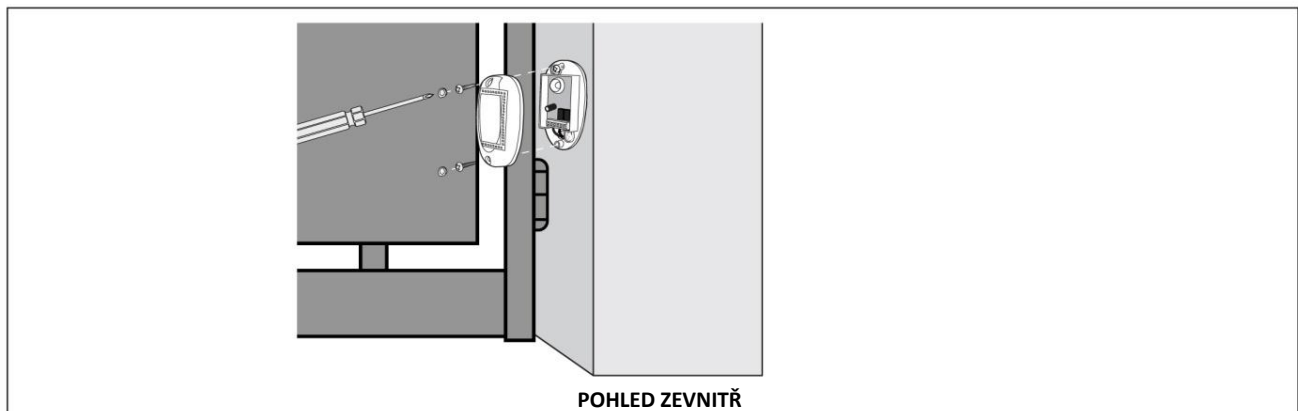



## Elektrické připojení

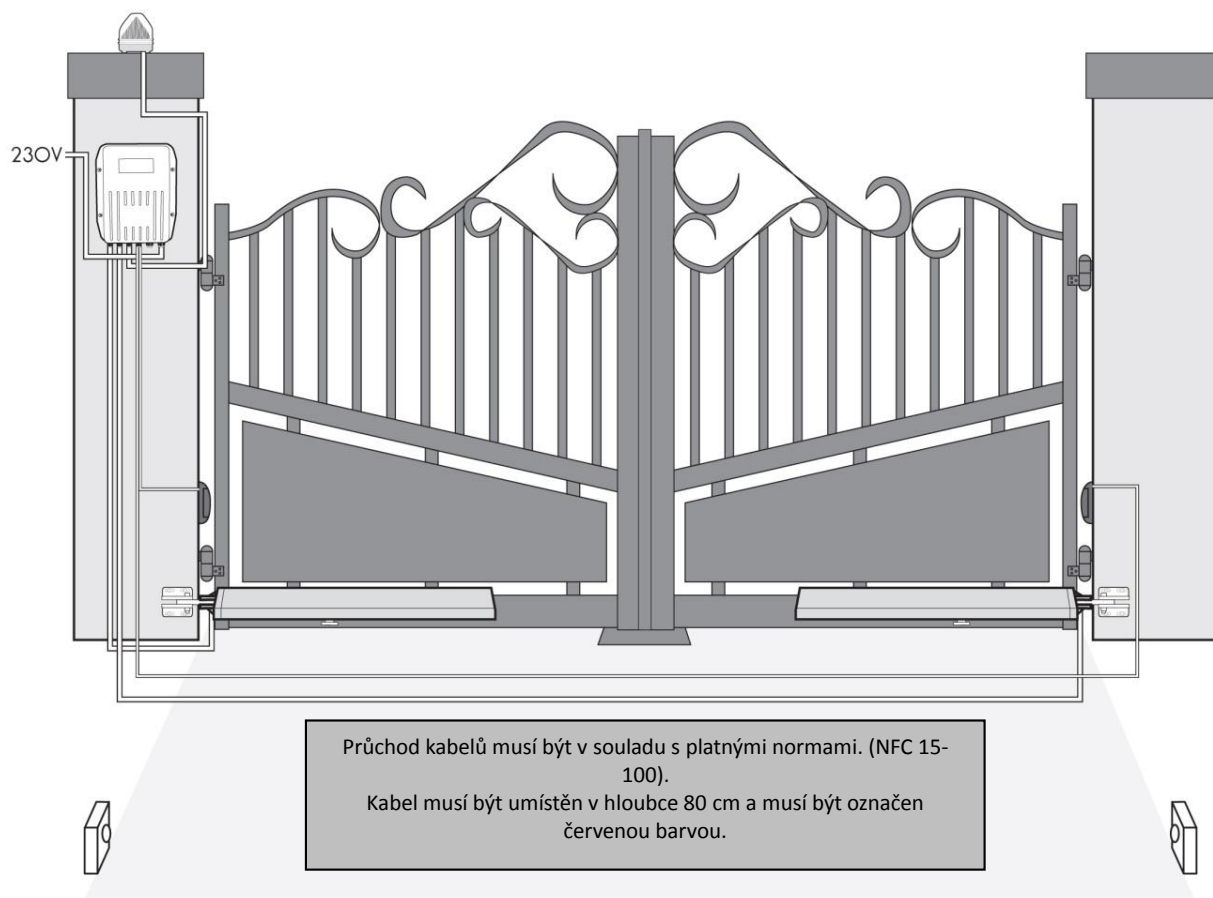

### **Bezpečnostní pokyny:**

- Všechny elektrické práce musejí být provedeny po vypnutí napájení (pojistka musí být v poloze OFF) a musí být odpojena baterie.
- Zapojení musí provádět kvalifikovaný elektrikář.
- Pro zajištění spolehlivého provozu je zakázáno zvyšovat délku kabelu (pohonů, závorů a výstražného světla).
- Je nutné a nezbytné použít přiložené kabelové průchodky pro realizaci přechodů a instalaci kabelů pro box elektroniky.
- Po položení kabelů a průchodek, zašroubujte vnitřní matici pro zajištění kabelů a zabraňte v jejich lámání.

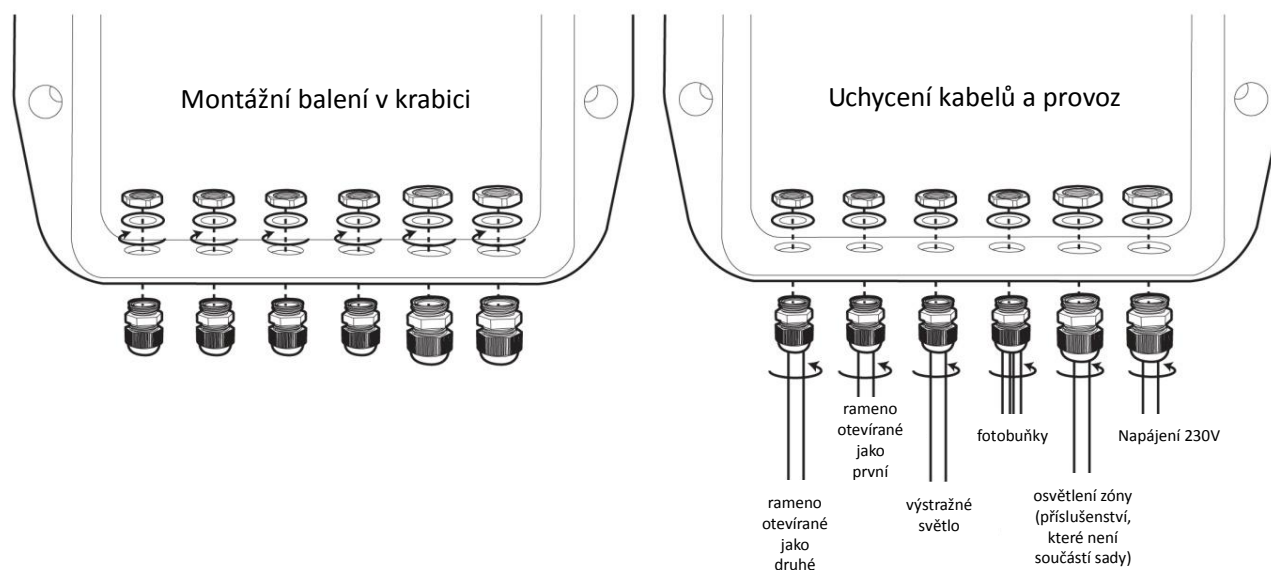

### Důležité poznámky:

Použité elektrické vedení musí být:

- Určeno výhradně pro napájení automatickou branou
- Chráněno pojistkou (alespoň 6A až 16A) a diferenciálním obvodem (30mA)
- V souladu s platnými bezpečnostními normami

Připojte kabely a ujistěte se, že jsou správně umístěny v elektrickém poli, jak je znázorněno následujícím obrázkem:

# Detail

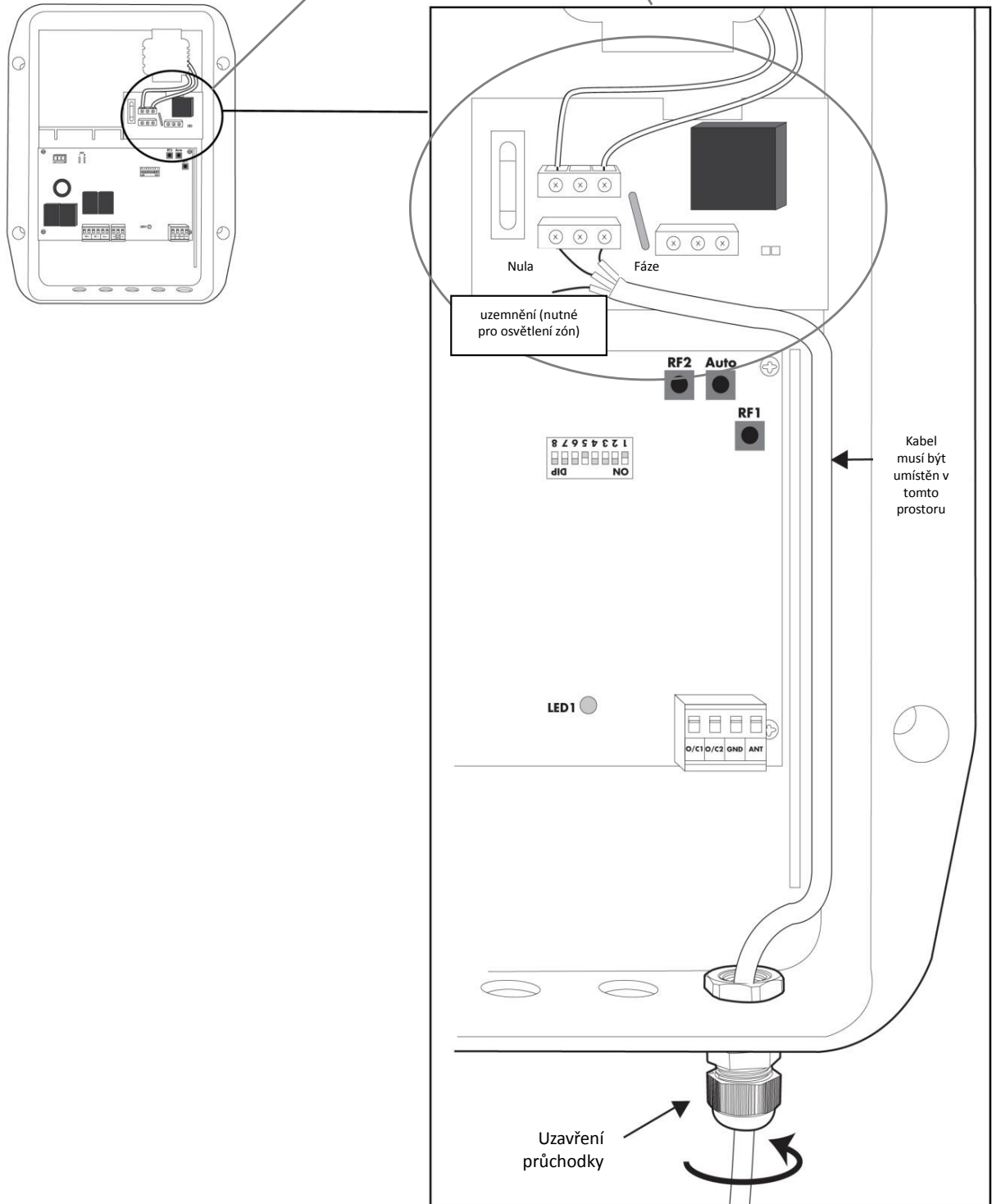

# Schéma zapojení

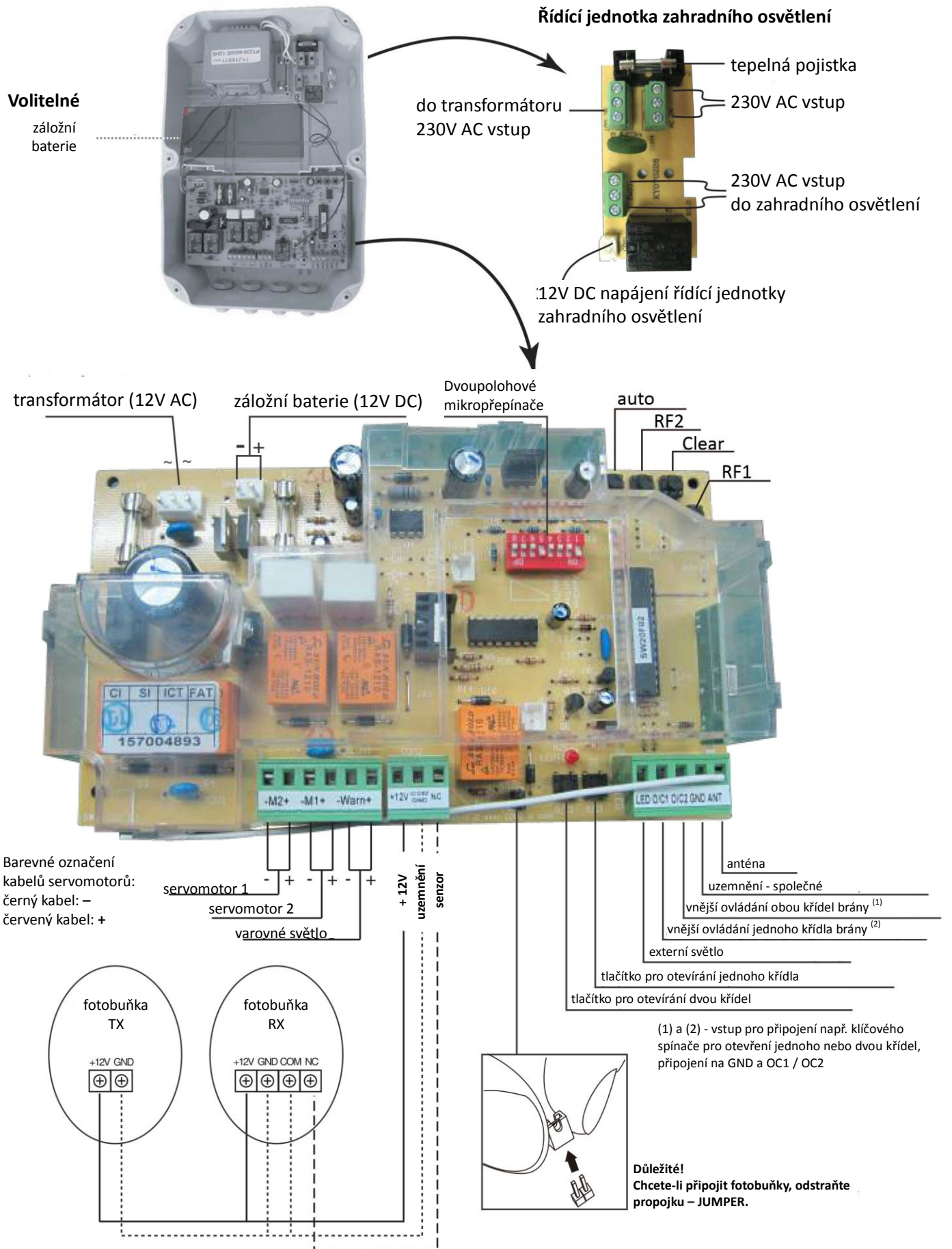

## Připojení druhého páru fotobuněk

Odpojte oba kabely COM a NC zapojených přijímacích fotobuněk. Připojte nový pár fotobuněk. Zapojte výstupy přijímacích fotobuněk k suchému normálně otevřenému kontaktu při použití domino efektu.

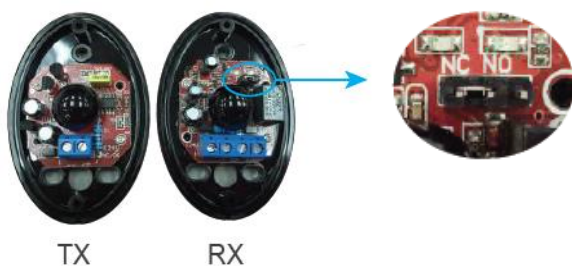
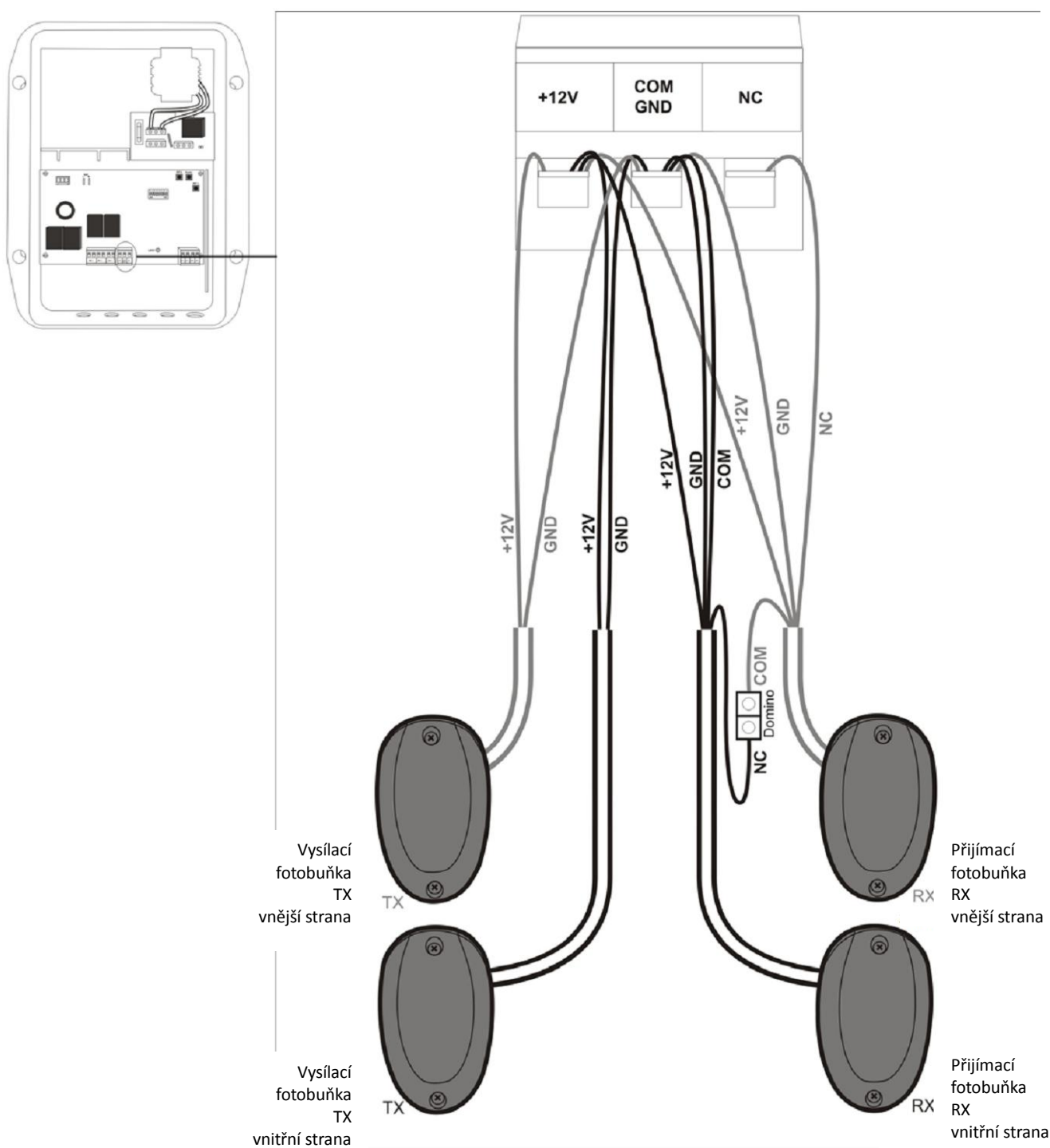

**Propojka musí být nastaven na NC.  
Změna pozice může způsobit poruchu přístroje.**

## Schéma zapojení AC (střídavý proud)

Vedení uvnitř ovládací skříně má vypadat tak, jak je uvedeno na obrázku níže.

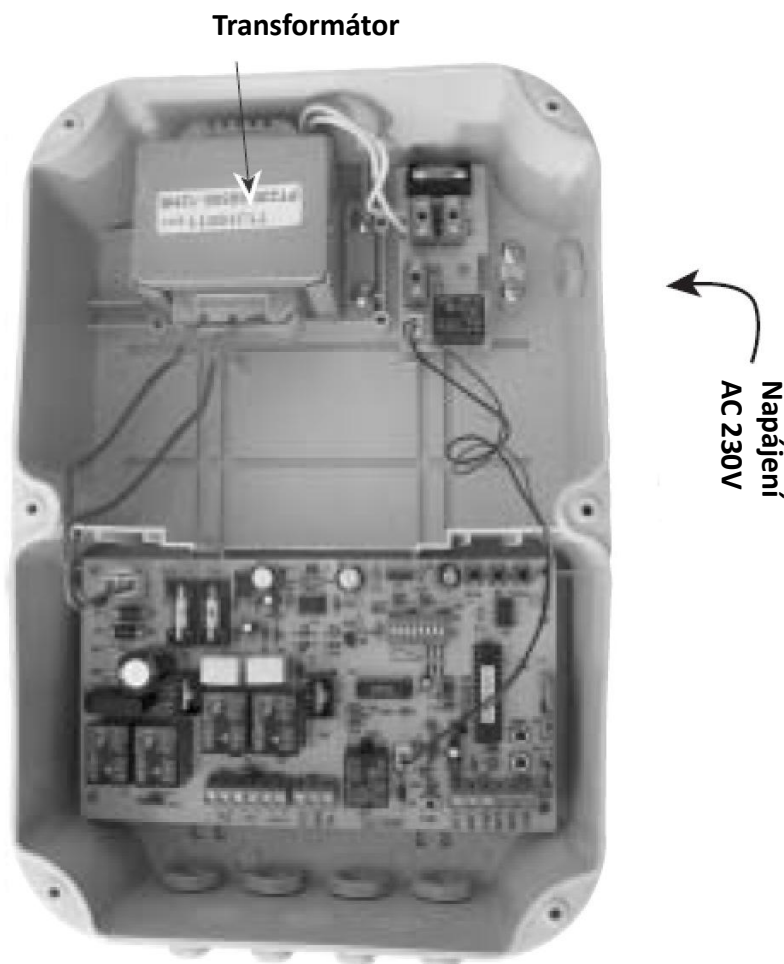

## Funkce otevírání / zavírání křídel vrat:

Proved'te tuto proceduru před použitím výrobku, jinak by mohl systém posouvat křídla vrat nesprávným způsobem. Například: brána se neotevře úplně nebo se neotevře do požadovaného úhlu s tím, že část posunu hřídele servomotoru zůstane nevyužita.

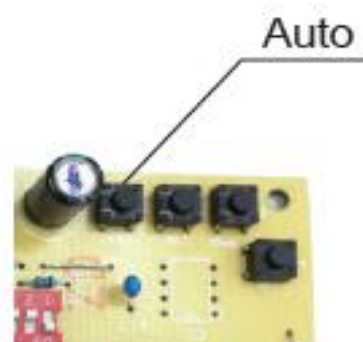

K aktivaci této funkce v řídicí jednotce stiskněte a podržte tlačítko AUTO po dobu 3 sekund  
Po uvolnění tlačítka se přístroj přepne do režimu kalibrace otevření / zavření.

1. Systém nejprve uzavře obě křídla vrat. Odstraňte jakékoli předměty, které by mohly překážet ve volném pohybu obou křídel vrat. Varovné světlo zabliká po dobu 3 sekund před tím, než se servomotory spustí. Nejprve se uzavře Servomotor-2 a jednu sekundu po něm Servomotor-1.
2. Po 3 sekundách Servomotor-1 úplně otevře první křídlo, a po 3 sekundách prodlevy Servomotor-2 úplně otevře křídlo druhé.
3. Po 3 sekundách se Servomotor -2 uzavře jako první a po 3 sekundách prodlevy se plně uzavře Servomotor-1.
4. Systém ještě jednou zopakuje postupy bodů 2 a 3.
5. Po 3 sekundách systém zkontroluje vzájemnou funkci Servomotoru-1 a Servomotoru-2.
6. Po úspěšné kalibraci je systém připraven k použití. Pokud po kalibraci systému bliká varovné světlo, znamená to, že kalibrace neproběhla správně. Zkontrolujte, zda-li nejsou zablokována křídla vrat nějakými předměty, případně je odstraňte. Potom proveďte kalibrační proceduru znovu.

**Poznámka:** Kalibrace systému může selhat, pokud jsou křídla příliš těžká. Poté by se měl zvýšit limit způsobem popsáným v této příručce. Pokud budete potřebovat další pomoc, kontaktujte prosím naše technické oddělení.

## **Dálkové ovládání**

Musíte vybrat dvě klávesy k ovládání brány. Zbytek kláves se používá pro jiné účely, jako jsou, např. garážová vrata.

Dálkový ovladač je vybaven 4 tlačítky. Vyberte 2 odlišná a pro ně proveďte aktivaci dálkového ovládání brány.

### **Použití (otevření, zavření, zastavení)**

Dálkové ovládání je velmi jednoduché: první stisknutí tlačítka vrata otevře, druhé stisknutí vrata zastaví, třetí stisknutí vrata zavře, další stisknutí vrata zastaví, atd.



### **• Programování dálkového ovládání**

Programování dálkového ovládání pro ovládání brány:

2- Po 3 sekundách LED1 zhasne.

3- Uvolněte tlačítko.

4- V průběhu následujících 10 sekund stiskněte tlačítko

1 až 4 na dálkovém ovládacím pro ovládací bránu.

5- LED1 zabliká 3 krát, poté začne trvale svítit.



### **Programování dálkového ovládacího pro ovládací jednu stranu brány (průchod pro chodce):**

1- Stiskněte tlačítko "RF1" na elektronické desce a držte jej.

2- Po 3 sekundách LED1 zhasne.

3- Uvolněte tlačítko.

4- V průběhu následujících 10 sekund stiskněte tlačítko 1 až 4 na dálkovém ovládacím pro ovládací křídlo 1.

5- LED1 zabliká 3 krát, poté začne trvale svítit.

### **Důležité:**

Pokud nebude přijatý žádný rádiový signál z dálkového ovládacího po dobu 10 sekund, LED1 zhasne. Zkontrolujte, zda dálkové ovládací správně funguje (červená LED dioda svítí na dálkovém ovladači, pokud stisknete tlačítka 1 až 4). Poté opakujte programování.

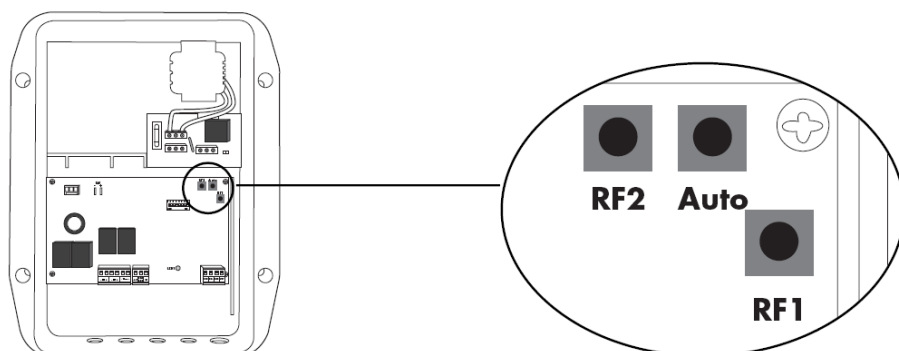

### **Důležité:**

- Dodržujte stejný postup pro programování dalších dálkových ovladačů.

- Můžete uložit až 8 tlačítek dálkových ovladačů podle typu (ovládání celku nebo pouze části



Pokud je paměť plná:

a- po stisku "RF1" nebo "RF2" po dobu 3 sekund pro naprogramování dálkového ovladače.

b- LED1 na 1 sekundu zhasne, poté se rozsvítí na znamení, že je paměť plná.

Chcete-li vymazat programování všech uložených tlačítek na dálkovém ovladači, postupujte následovně:

a- Stiskněte "CLEAR" na elektronické desce po dobu asi 8-10 sekund, poté uvolněte.

b- LED1 zabliká 5 krát, poté začne trvale svítit.

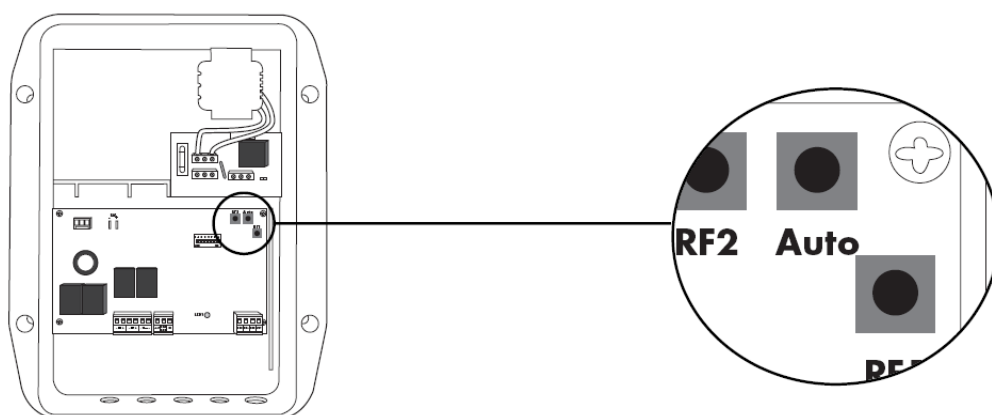

Chcete-li bránu ovládat pomocí klíčového spínače, pulzního spínače, audio/video telefonu, zvonkového spínače:

Připojte oba kabely od vstupního zařízení «O/C2» a «GND» do svorek na pravé straně elektronické desky.

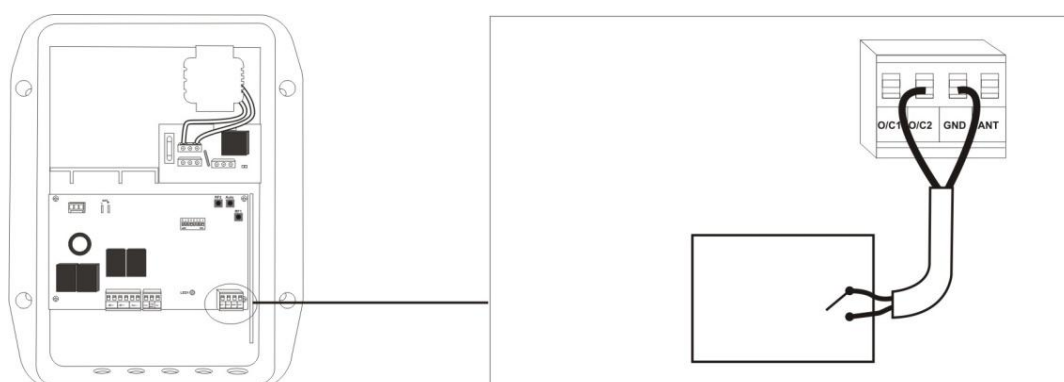

Chcete-li ovládat průchod pro chodce:

Připojte oba kabely od vstupního zařízení «O/C1» a «GND» do svorek na pravé straně elektronické desky.

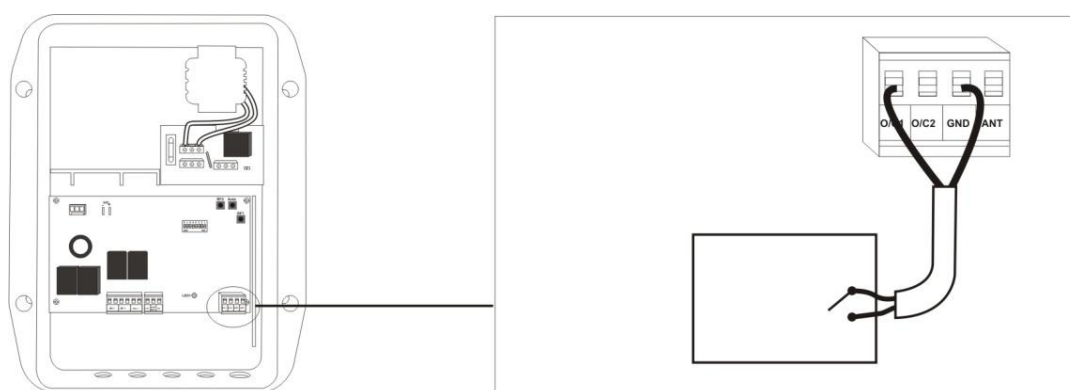

## • Použití pohonu

### 1 Otvírání/zavírání

- Pohon může být ovládán pomocí dálkového ovládání nebo tlačítka
- Můžete zastavit pohyb brány kdykoliv stisknutím tlačítka dálkového ovládání nebo tlačítka. Další použití dálkového ovládání nebo tlačítka způsobí pohyb celé brány, nebo pouze její jedné části, v opačném směru, než jakým směřovala brána před zastavením provozu.

## • PRO OBĚ KŘÍDLA BRÁNY

Dálkový ovladač se používá v následujících případech:

- V případě deaktivace automatického zavírání.

### Otevření

- 1- Stiskněte tlačítko na dálkovém ovladači naprogramované tak, aby otevřelo, zavřelo nebo zastavilo pohyb obou křídel.
- 2- Varovné světlo začne blikat.
- 3- Křídlo 1 se začne otevírat.

### Zavření

- 8- Stiskněte tlačítko na dálkovém ovladači.
- 9- Varovné světlo začne blikat.
- 10- Křídlo 2 se začne zavírat
- 11- Křídlo 1 se začne zavírat se zpožděním okolo 2-3 sekund za křídlem 2.

- 4- Křídlo 2 se začne otevírat se zpožděním okolo 2-3 sekund za křídlem 1.
- 5- Křídlo 1 dosáhne svého bočního dorazu.
- 6- Křídlo 2 dosáhne svého bočního dorazu.
- 7- Varovné světlo zhasne.
- 12- Křídlo 2 dosáhne středového dorazu.
- 13- Křídlo 1 dosáhne středového dorazu.
- 14- Varovné světlo zhasne.

KONEC CYKLU OTEVŘENÍ/ZAVŘENÍ BRÁNY BEZ FUNKCE AUTOMATICKÉHO ZAVŘENÍ.

### **- V případě aktivace automatického uzavření.**

#### Otevření

- 1- Stiskněte tlačítko na dálkovém ovladači.
- 2- Varovné světlo začne blikat.
- 3- Křídlo 1 se začne otevírat.
- 4- Křídlo 2 se začne otevírat se zpožděním okolo 2-3 sekund za křídlem 1
- 5- Křídlo 1 dosáhne svého bočního dorazu.
- 6- Křídlo 2 dosáhne svého bočního dorazu.
- 7- Varovné světlo bliká pomalu.
- 8- Zařízení je v pohotovostním režimu (30 sekund nebo 1 minuta, v závislosti na nastavení).  
Můžete snížit tento čas stisknutím tlačítka na dálkovém ovladači.
- 9- Na konci paměťového načasování:
  - Je-li paprsek fotobuňky přerušen (objekt se nachází mezi 2 fotobuňkami), automat čeká, dokud je paprsek přerušen a nevrátí se k automatickému zavření.
  - Pokud již není paprsek fotobuněk přerušen, přístroj se vrátí k automatickému zavírání.
- 10- Křídlo 2 se začne zavírat.

11- Křídlo 1 se začne zavírat se zpožděním okolo 2-3 sekund za křídlem 2.

12- Křídlo 2 dosáhne středového dorazu.

13- Křídlo 1 dosáhne středového dorazu.

14- Varovné světlo zhasne.

KONEC CYKLU OTEVŘENÍ/ZAVŘENÍ BRÁNY S FUNKCÍ AUTOMATICKÉHO ZAVŘENÍ.

### • PRŮCHOD PRO CHODCE

Automatické zavírání nefunguje v režimu průchodu pro chodce.

Dálkový ovladač se používá v následujících případech:

| <u>Otevření</u>   | <u>Zavření</u>                              |
|---|---|
| 1- Stiskněte tlačítko na dálkovém ovladači naprogramované tak, aby otevřelo, zavřelo nebo zastavilo pohyb křídla 1. | 5- Stiskněte tlačítko na dálkovém ovladači. |
| 2- Varovné světlo začne blikat.   | 6- Varovné světlo začne blikat.             |
| 3- Křídlo 1 dosáhne svého bočního dorazu.   | 7- Křídlo 1 dosáhne středového dorazu.      |
| 4- Varovné světlo zhasne.   | 8- Varovné světlo zhasne.                   |

KONEC CYKLU OTEVŘENÍ/ZAVŘENÍ BRÁNY S FUNKCÍ PRŮCHODU PRO CHODCE

### • **Fotobuňka (volitelné):**

1. Pokud je paprsek přerušen v průběhu otevírání, systém toto ignoruje.

2. V průběhu zavírání

Pokud je paprsek fotobuňky v průběhu zavírání přerušen, systém zastaví zavírání brány a poté otevře obě křídla současně až do koncové polohy.

- **Automatické zavírání**

Je-li funkce aktivována, po 30 nebo 60 sekundách po otevření brány výstražné světlo bliká a pohon začne zavírat křídlo 2, po dalších 4 sekundách začne pohon zavírat křídlo 1.

Ovládání brány pomocí ovládacího zařízení

1. Postup vypadá přesně tak, jako pomocí dálkového ovládání: jeden stisk otevře bránu, dalším stiskem se brána zastaví, dalším zavře, dalším otevře a tak dále.

2. Volitelný je mikrofon nebo externí tlačítko na stěnu (připojeno k portům O/C a GND)

- **Celkové vymazání frekvencí dálkových ovladačů**

Stiskněte a podržte tlačítko CLEAR po dobu cca 6 sekund v řídicí jednotce. LED dioda bude blikat 2,5 sekundy. Poté bude paměť všech frekvencí dálkových ovladačů vymazána.

### **Otevření brány:**

1. Výstražné světlo bude blikat na cca. 3 sekundy. Pohon otevře bránu 1. Po asi 4 sekundách otevřete pohon bránu 2.

2. Pokud vrata narazí na překážku, bude pohon zastaven, rozsvítí se kontrolní světlo na 3 sekundy, a pohon čeká na další povel.

### **Zavření brány:**

1. Výstražné světlo bude blikat na cca. 3 sekundy. Pohon zavře bránu 2. Po asi 4 sekundách zavře pohon bránu 1.

2. Pokud vrata narazí na překážku, bude pohon zastaven, rozsvítí se kontrolní světlo na 3 sekundy, a pohon čeká na další povel.

**POZNÁMKA:** Dveře se otevírají a zavírají až poté, co je operace úspěšně dokončena

### **Ruční zavírání brány**

Chcete-li zavřít bránu ručně, vyšroubujte šroub (motýl), a poté sejměte pohon z kotev ve tvaru písmene V.

## Nastavení Dvoupolohových mikropřepínačů:

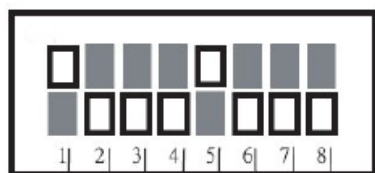

Výchozí nastavení Dvoupolohových mikropřepínačů.

1| 2| 3| 4| 5| 6| 7| 8|  
 Auto-Uzavření (A-U)  
 Časový spínač A-U  
 Typ vrat  
 Aktuální limit

| Tlačítko | Funkce              | ZAPNUTO     | VYPNUTO     |
|----------|---------------------|-------------|-------------|
| 1        | Auto-Uzavření (A-U) | Ano         | Ne          |
| 2        | Časový spínač A-U   | 60 s.       | 30 s.       |
| 3        | Typ vrat            | Těžká vrata | Lehká vrata |
| 4~8      | Aktuální limit      | Vybrán      | Nevybrán    |

### POZNÁMKA:

Nastavení Aktuálního limitu může vyžadovat seřízení s ohledem na hmotnost vrat, a to během Kalibrace funkce otevírání / zavírání křídel vrat.

### Přibližné hodnoty Aktuálních limitů pro různé druhy nastavení Dvoupolohových mikropřepínačů (MP):

| MP-4 | MP-5 | MP-6 | MP-7 | MP-8 | Všechny vypnuty |
|------|------|------|------|------|-----------------|
| 1,0A | 2,0A | 3,0A | 3,7A | 4,5A | 5,2A            |

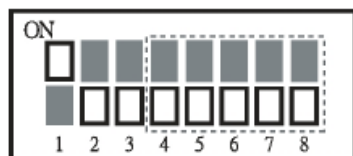

**Maximální Aktuální limit** (znamená také nejhorší citlivost, může zkrátit životnost servomotoru, předem prosím vyzkousejte nižší limity)

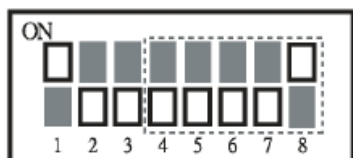

**Druhý nejvyšší Aktuální limit**

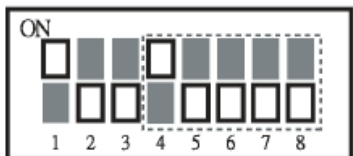

**Minimální Aktuální limit**

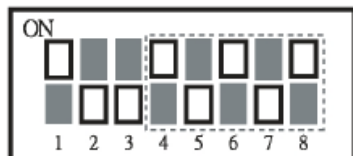

Pokud uživatel zapne několik mikropřepínačů najednou, systém z bezpečnostních důvodů automaticky vybere nejnižší nastavení Aktuálního limitu (MP-4 místo MP-6 nebo MP-8).

## Technická specifikace

|                                   |                                     |
|-----------------------------------|-------------------------------------|
| Model                             | 771015                              |
| Napájení                          | 230V AC±10% 50Hz nebo 110V AC 60Hz  |
| Napájení motoru                   | 12V DC                              |
| Maximální hmotnost vrat           | 2x200kg                             |
| Maximální šířka vrat              | 2,2m + 2,2m (1,8m + 1,8m)           |
| Délka posunu hřídele servomotoru  | Přibližně 300mm                     |
| Motor                             | ACME                                |
| Čas otevření do úhlu 90°          | Přibližně 20 sekund                 |
| Maximální úhel otevření           | 110°                                |
| Činitel využití                   | 20%                                 |
| Provozní teplota                  | -20°C až +65°C                      |
| Ochrana proti přetížení           | ANO                                 |
| Nabíjecí zařízení záložní baterie | ANO (neobsahuje baterii 12V, 7Ah)   |
| Automatické zavírání              | Nastavitelné (vypnuto/30/60 sekund) |
| Doplňkové příslušenství           | Varovné světlo; fotobuňky           |
| Přenosová frekvence               | 433.92 MHz                          |
| Dosah dálkového ovládání          | Přibližně 30 až 50m                 |

### **Dodavatel:**

M.A.T.A CZECH s.r.o.

Radlická 2485/103

150 00 Praha 5

**tel:** +420 251 556 893

**e-mail:** info@mataczech.cz

**servis:** +420 777 302 060

## ASISTENČNÍ SLUŽBA

I přesto, že jsme koncepci svých výrobků i tohoto instruktážního materiálu věnovali maximální pozornost, může se stát, že při instalaci automatického systému Vašeho zařízení narazíte na potíže nebo že vyvstanou otázky, na něž nenaleznete odpověď. Určitě se na nás neváhejte obrátit – naši specialisté jsou Vám k dispozici a rádi Vám poskytnou potřebné rady.

### ASISTENČNÍ SLUŽBA – ZÁKAZNICKÉ CENTRUM

PM SERVIS  
Na Barikádách 670  
196 00 Praha 9  
Tel: 777 302 060

Pondělí až pátek od 9:00 -18.00h

Před tím, než nám zavoláte, mějte vždy po ruce následující údaje:

- Model automatického zařízení: **OTIO 771015**
- Vlastnosti Vašich dveří:
- Rozměry dveřních křídel: .....
- Typ (dřevěné, kovové, apod.): .....
- ažurové (s otvory) nebo plné: .....

Budete-li mít problém s nastavením nebo s fungováním zařízení, kontaktujte nás telefonicky přímo

z „terénu“ a přitom mějte zavřené dveře a otevřenou elektronickou skříňku.

### RADY K OCHRANĚ ŽIVOTNÍHO PROSTŘEDÍ:

Symbol (přeškrtnutá popelnice) na spotřebiči nebo jeho dokladech udává, že tento výrobek nesmí být likvidován spolu s domácím odpadem, ale je nutného odevzdat do příslušného sběrného centra k recyklaci elektrických a elektronických zařízení. Při nákupu nového zařízení máte také možnost již nepoužívaný spotřebič vrátit přímo v obchodě, kde si nové zařízení pořizujete.

Při likvidaci spotřebiče se řiďte místními předpisy pro odstraňování odpadu a odveďte ho do příslušného sběrného dvora. Další informace o likvidaci, rekuperaci a recyklaci tohoto spotřebiče získáte na příslušném místním úřadě, v podniku pro sběr domácího odpadu nebo v obchodě, kde jste spotřebič zakoupili.



## ZÁRUČNÍ LIST

Na tento výrobek se vztahuje 24 měsíců záruka.

Platný záruční list musí být správně vyplněn a odeslán s kopií faktury nebo pokladniho bloku.

### ZÁRUČNÍ LIST

**Elektrický pohon vrat: OTIO 771015**

**Model: .....**

**Datum zakoupení: .....**

**Dodavatel:**

M.A.T.A. Czech s.r.o.  
Radlická 103  
150 00 Praha 5

**SERVIS:**

PM SERVIS  
Tel: 777 302 060  
Na Barikádách 670  
196 00 Praha 9

## ZÁRUČNÍ PODMÍNKY:

### Obecná doporučení

Záruční doba je 24 měsíců od data nákupu.

Tento pohon vjezdové brány spolu s jeho návodem k obsluze jsou vyvinuty ke zprovoznění v souladu s veškerými bezpečnostními normami platnými na území států EU. Pohon brány je produkt, který může způsobit škodu na zdraví osob a zvířat a majetku

Bezpečnostní instrukce:

V zájmu bezpečnosti dodržujte všechny bezpečnostní předpisy pro jednotlivé etapy práce s napětím.

Pro montáž:

- Před zahájením montáže důkladně prostudujte celý návod k obsluze.
- Montáž a elektroinstalace napětí musí být v souladu s platnými bezpečnostními normami a provedeny kvalifikovaným personálem.
- Zásuvku 230V zabezpečte proti přepětí odpovídajícím vypínačem, který je v souladu s platnými normami.
- Veškerá elektrická připojení proveďte po odpojení napětí (přepínač v poloze OFF) a po odpojení baterie.
- Ujistěte se, že během montáže je zamezeno a dostatečně označeno zdeformování nebo přestřížení pohyblivých částí pohonu a pevných částí vyskytujících se poblíž otevírání/zamykání.
- Pohon nainstalujte k bráně, která splňuje požadavky uvedené v tomto návodu.
- Bránu s pohonem nemontujte do výbuchového prostředí (místo, kde se vyskytují plyny nebo hořlaviny).
- Jestliže se bude brána otevírat ven, ujistěte se, zda nebude zasahovat do veřejně přístupných prostor (např. cesta).
- Je zakázáno pozměňovat jednotlivé díly sestavy, užívat dodatečné, jiné předměty, o kterých se v návodu k obsluze nezmiňujeme.
- Během montáže, a především během nastavení pohonu, ujistěte se, zda se nikdo (včetně instalátora) nepohybuje v oblasti zavírání brány.
- Výstražná lampa je nedílnou součástí zabezpečení.
- Jestliže se montáž odchyluje od popisu v návodu, neprodleně přerušete práci a kontaktujte náš technický servis.
- Po dokončení instalace se ujistěte, že je automat dostatečně vyregulovaný a veškeré bezpečnostní systémy včetně systému ručního uvolnění dobře fungují.

### Firma nezodpovídá za škody způsobené chybnou montáží zařízení.

Pro uživatele:

- Tento produkt užívejte výhradně k jeho účelu, tzn. k pohonu dvoukřídlové vjezdové brány. Veškeré jiné použití může být nebezpečné.
- Otevírání a zavírání brány můžete ovládat pouze z místa, ze kterého vidíte celou bránu. V případě, že brána se nachází mimo úhel vašeho pohledu, montáž dodatečně zabezpečte, např. fotobuňkami, jejichž náležitý chod je nutno kontrolovat jednou za půl roku.
- Všichni potenciální uživatelé musí být proškoleni o užívání pohonu. Musí si pročíst manuál zmontování, návod k použití a údržbě. Vždy zabraňte neproškoleným osobám (dítěti) spouštět bránu.
- Ujistěte se, zda před spuštěním se v prostoru brány nenachází žádná osoba.
- Odstraňujte přírodní překážky (větve, kameny, aj.), které mohou zastavit bránu při jejím posunu.
- Nemanipulujte ručně s bránou, pokud není vypnut elektrický pohon.
- Děti mohou být v ohrožení, pokud se brána automaticky pohybuje. Nenechte chodit a běhat děti poblíž pohybu brány. Nedovolte dětem používat automatické ovládání brány.
- Bránu pozorujte v chodu. V případě nehody stiskněte tlačítko ovládání nebo náležitě užíjte ruční pohon.
- Zachovejte bezpečnou vzdálenost od brány při jejím spuštění.
- Nedotýkejte se mechanismů garážové brány.
- Ujistěte se, zda není nikdo v prostoru brány v době jejího zamykání.

### Výrobce nenesé žádnou odpovědnost za jiné použití, které se neshoduje s návodem k obsluze

Pro údržbu:

- Před zahájením údržby brány s pohonem důkladně prostudujte tento návod k obsluze.
- Před zahájením jakýchkoliv údržbářských prací, vypněte pohon z napájecí sítě.
- Veškeré technické, elektronické a mechanické modifikace pohonu musí být v souladu s doporučeními tohoto návodu. V opačném případě se záruka na zařízení stává bezpředmětnou.